

PIOTR ŁUCZKIEWICZ

W KWESTII GENEZY I ROZPRZESTRZENIENIA UMB Z KOLCEM Z MŁODSZEGO OKRESU PRZEDRZYMSKIEGO

In this paper the attempt of observation the territorial variability as well as the chronological and type classification of shields boss with spike in early pre-roman period was taken up. It could be an interesting contribution for discussing the differences between different ethnic and cultural circles. The base of consideration is created from about 209 objects becoming from 102 archaeological sites. A new type classification is proposed here, based on Bohnsack D – repartition as the best grounded in the literature of matter. The occurrence of shields boss with spike on the barbarian territories in Europe in early pre-roman period, is probably connected with the impulses from North, from eastern Sweden. As early chronology (A2) as the closely limited territory of the “archaic” type incline to accept the theory, that it was the prototype of another shield boss with spike types, which were occurred on southern Baltic coasts started from A3 phase. The development of this metal fittings was started not from cone-shaped forms 5 and 6 Bohnsack types or (as Wołagiewicz thought) from type 6 omitting type 5. It was initiated into adaptation of new cultural influences from North. But the theory of such an acculturation, its mechanism and range are not very clear in details. We must consider, on the Continent, the simultaneous development of shield boss with spike inside different cultural circles.

KEY WORDS: shield boss with spike – early pre-roman period – origin – expansion

Umba z kolcem, występujące w młodszym okresie przedrzymskim na znacznych obszarach barbarzyńskiej Europy, były już od dawna przedmiotem zainteresowania badaczy. Podstawowe dla tej kategorii uzbrojenia opracowania M. Jahna (1916), J. Kostrzewskiego (1919), D. Bohnsacka (1938) oraz M. D. i R. Wołagiewiczów (1963) pochodzą jednak sprzed kilkudziesięciu lat i wymagają z rozmaitych względów istotnych modyfikacji. Olbrzymi przyrost bazy źródłowej oraz obecność form nowych, nie mieszczących się w dotychczasowych schematach klasyfikacji spowodowały potrzebę zajęcia się na nowo problemem metalowych okuć środka tarczy. Jako pewne próby nowego spojrzenia na tę grupę zabytków traktować można powstałe stosunkowo niedawno prace N. Zielinga (1989) i W. Adlera (1993). Zaproponowany w nich podział typologiczny, jak również propozycje uściślenia chronologii wyróżnionych typów nie wydają się być jednak do końca przekonujące. Potrzebą chwili staje się więc weryfikacja dotychczasowych ustaleń typologicznych i ponowne uporządkowanie materiału wg jednolitych kryteriów, przede wszystkim w odniesieniu do prac D. Bohnsacka i N. Zielinga. Równie istotnym jest stworzenie możliwie dokładnego katalogu, obejmującego

swym zasięgiem cały obszar występowania umb z kolcem, nie ograniczającego się do terenów jednej tylko prowincji czy grupy kulturowej. W pracy tej podjęta została próba prześledzenia zmienności zarówno przestrzennej, jak i typologicznej oraz chronologicznej tego typu okuć w młodszym okresie przedrzymskim, co stanowić może interesujący przyczynek do dyskusji na temat kontaktów między różnymi kręgami etnicznymi i kulturowymi. Podstawę rozważań stanowią tu informacje o 209 znaleziskach pochodzących ze 102 stanowisk. Kwerenda źródłowa objęła swym zasięgiem obszar Skandynawii (Szwecja, wyspy Olandia i Gotlandia, Dania), Polski, Niemiec i Francji¹.

W dotychczasowej nomenklaturze archeologicznej umba z kolcem datowane na młodszy okres przedrzymski określane były jako typ Bohnsack 7, Jahn 4a oraz (w generaliach) Zieling A1, A2, B1, B2 (Bohnsack 1938, 59 ryc. 36: 7. – Jahn 1916, tabl. III:

¹ Chciałbym w tym miejscu wyrazić swoją wdzięczność za liczne wskazówki i pomoc przy pisaniu niniejszej pracy dr hab. T. Dąbrowskiej (Warszawa), prof. dr hab. A. Kokowskiemu (Lublin), dr H. Machajewskiemu (Poznań), dr J. Martensowi (Lund). Pani dr M. Watt (Søborg) dziękuję za udostępnienie informacji odnośnie nieopublikowanych stanowisk z obszaru Danii.



Mapa 1. Rozprzestrzenienie umb z kolcem z młodszego okresu przedrzymskiego
 Karte 1. Verbreitung der Stangenschildbuckel aus der jüngeren vorrömischen Eisenzeit

4a. – Zieling 1989, tabl. 1-3). Rozmaitość używanej terminologii ma swoje uwarunkowania w lokalnej specyfice materiałów będących podstawą dla analiz prowadzonych przez poszczególnych badaczy. O ile studia Bohnsacka dotyczyły głównie strefy wschodniogermańskiej, o tyle Jahn i Zieling największą uwagę poświęcili materiałom z zachodniej części Germanii. Wynikiem tak przyjętej opcji badawczej, szczególnie w odniesieniu do pracy Zielinga, jest nieadekwatność zaproponowanej systematyki w stosunku do materiałów z obszaru kultury przeworskiej i oksywskiej, a w konsekwencji wynikające trudności w próbie jej zastosowania.

Dla potrzeb tego opracowania stworzona została nowa klasyfikacja typologiczna, przy czym starano się zachować podstawowe pryncypia podziału D. Bohnsacka, jako najbardziej utrwalone w piśmiennictwie. Kierując się długością i masywnością kolca, ukształtowaniem pokrywy i kołnierza umba wyróżniono dwa typy, a w ich obrębie dwie odmiany oraz cztery wzory. Te ostatnie określone zostały nazwą stanowiska, z którego pochodzi najlepiej zilustrowany przykład. Ze względu na jakość publikacji źródeł, dokładniejsza analiza typologiczna możliwa była tylko w przypadku 104 zabytków, co stanowi zaledwie około 50% zebranego materiału.

Jako typ B.7 określone zostały egzemplarze odpowiadające w generaliach podanej przez Bohnsacka definicji typu (zestawienie 1). W jego obrębie wyróżnić można dwie odmiany:

– B.7A (Tabl. 1, 2; fot. 1, 2) – odpowiadające „klasycznemu wzorcowi” umba Bohnsack 7 (niska i płaska pokrywa, niski, pionowo ukształtowany kołnierz, wysoki kolec);

– B.7B (Tabl. 3) – o nieco wyżej wysklepionej pokrywie i również długim kolcu.

Do typowych egzemplarzy z wysokim kolcem nawiązuje wzór „Schkopau” (Tabl. 4: 1,2), charakteryzujący się lekko nachylonym do wewnątrz kołnierzem, wyższym niż w klasycznych formach wysklepieniem pokrywy oraz obecnością długiego i bardzo masywnego kolca.

Umba zaopatrzone w krótki kolec, które wykazują większe podobieństwo do wydzielonego przez Jahna typu 4a niż do typowych przedstawicieli typu Bohnsack 7 podzielone zostały na 3 wzory (zestawienie 2):

– wzór „Großromstedt” (Tabl. 5) – charakteryzujący się wysoko wysklepioną pokrywą i krótkim, ale masywnym kolcem;

– wzór „Gösslunda” (Tabl. 4: 3, 4; fot. 3) – obejmuje okazy o wysoko wysklepionej pokrywie oraz krótkim i delikatnym zwężającym się ku górze kolcu;

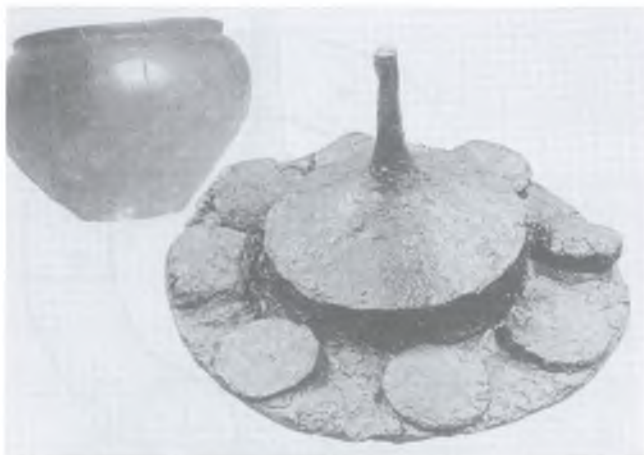

Fot. 1. Harsefeld, grób 100: umbo z kolcem typu B.7A
Foto 1. Harsefeld, Grab 100: Stangenschildbuckel vom Typ B.7A



Fot. 2. Hamburg-Marmstorf: umbo z kolcem typu B.7A
Foto 2. Hamburg-Marmstorf: Stangenschildbuckel vom Typ B.7A



Fot. 3. Alby (Olandia): umbo z kolcem – wzór z „Gösslunda”
Foto 3. Alby (Öland): Stangenschildbuckel – Form aus „Gösslunda”

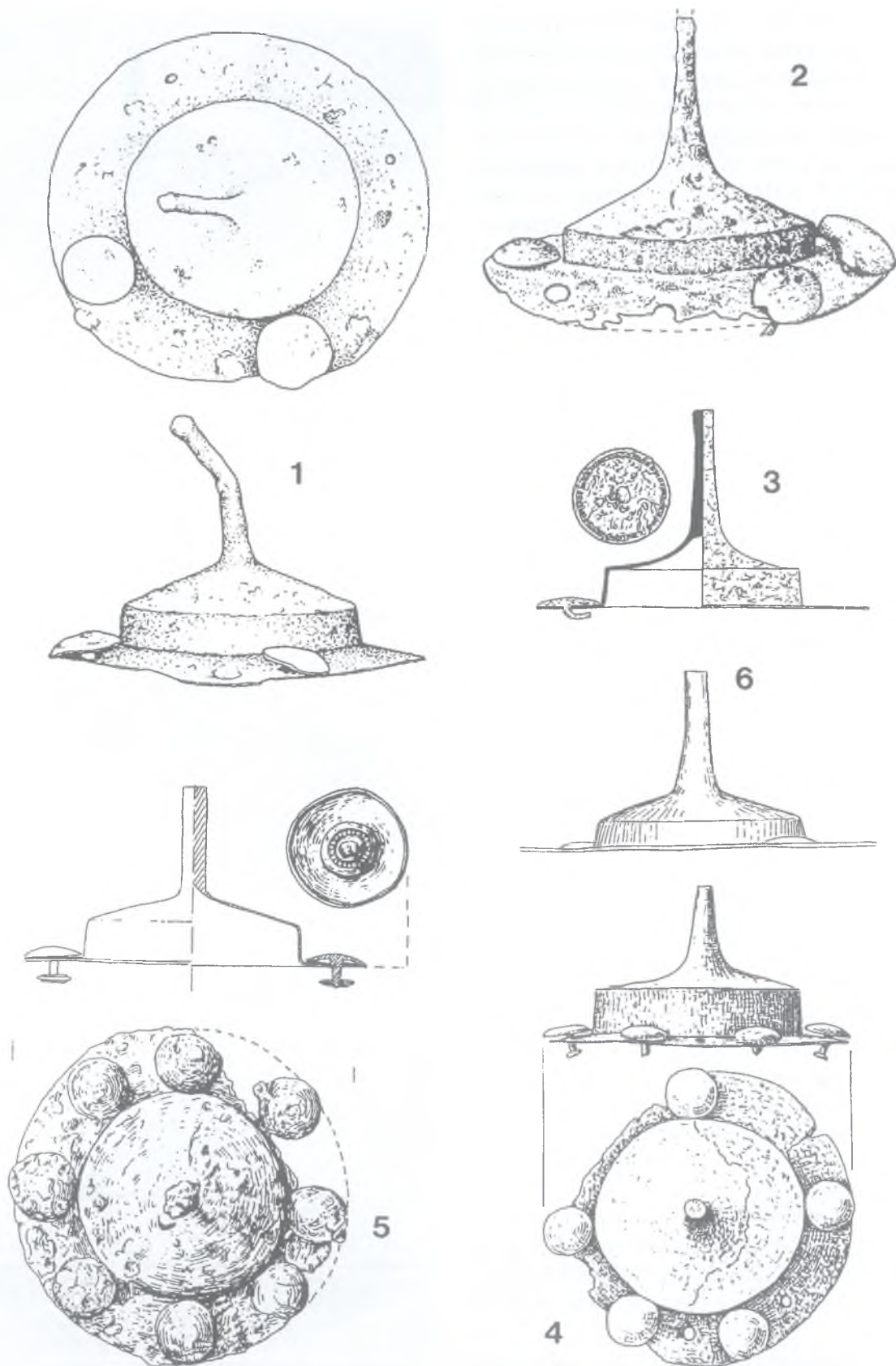

Tablica 1. 1. Pruszcz Gdański, st. 10, grób 424; 2. Pruszcz Gdański, st. 10, grób 128; 3. Großromstedt, grób z 1926 r.;

4. Wygoda, grób 14; 5. Kamięczuk, grób 179; 6. Wesółki, grób 67

Tafel 1. 1. Pruszcz Gdański, Fdst. 10, Grab 424; 2. Pruszcz Gdański, Fdst. 10, Grab 128; 3. Großromstedt, Grab von 1926;

4. Wygoda, Grab 14; 5. Kamięczuk, Grab 179; 6. Wesółki, Grab 67

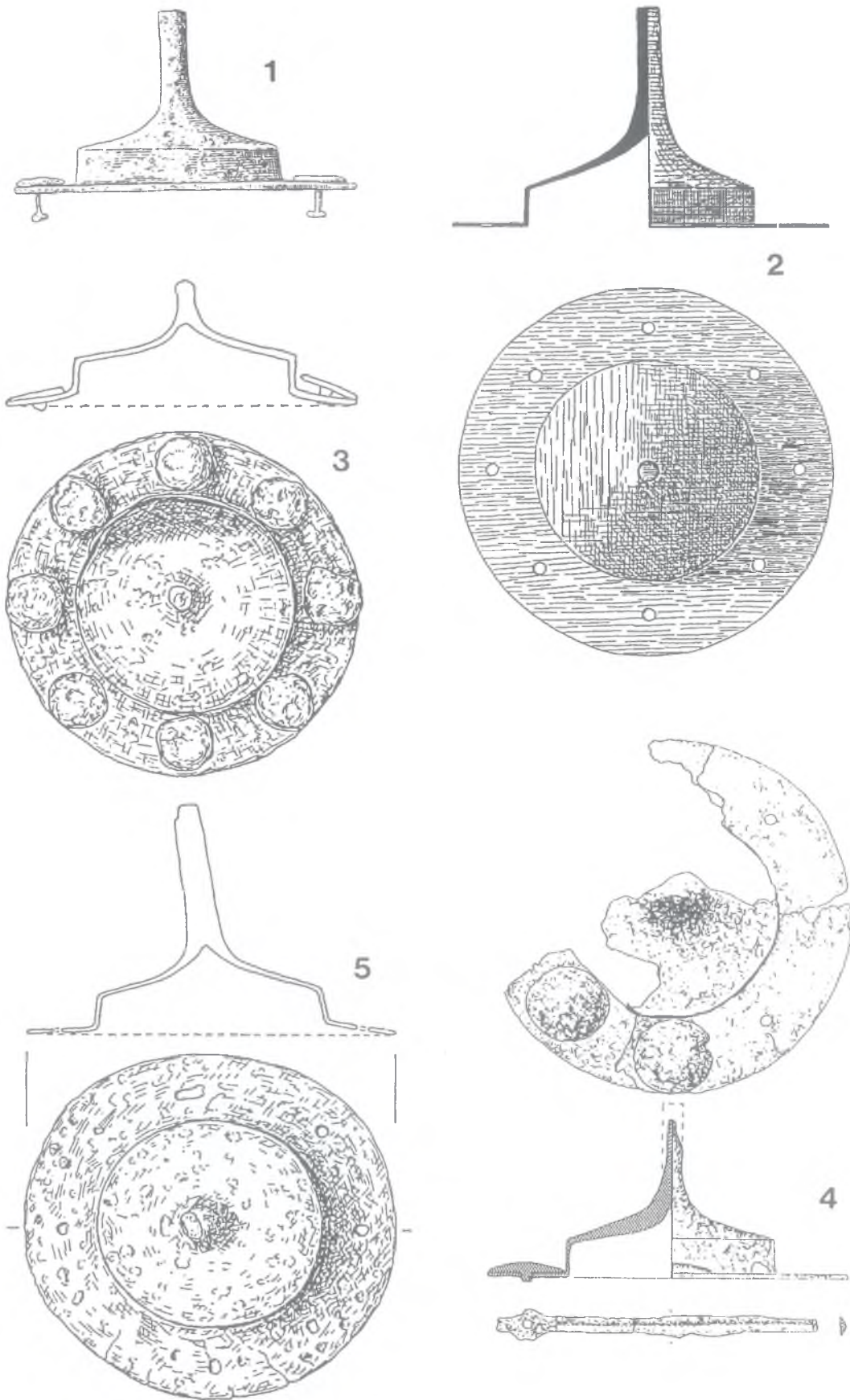

Tablica 2. 1. Gödnitz; 2. Højgård; 3. Schkopau, grób 220; 4. Voigstedt, grób 5; 5. Schkopau, grób 136
 Tafel 2. 1. Gödnitz; 2. Højgård; 3. Schkopau, Grab 220; 4. Voigstedt, Grab 5; 5. Schkopau, Grab 136

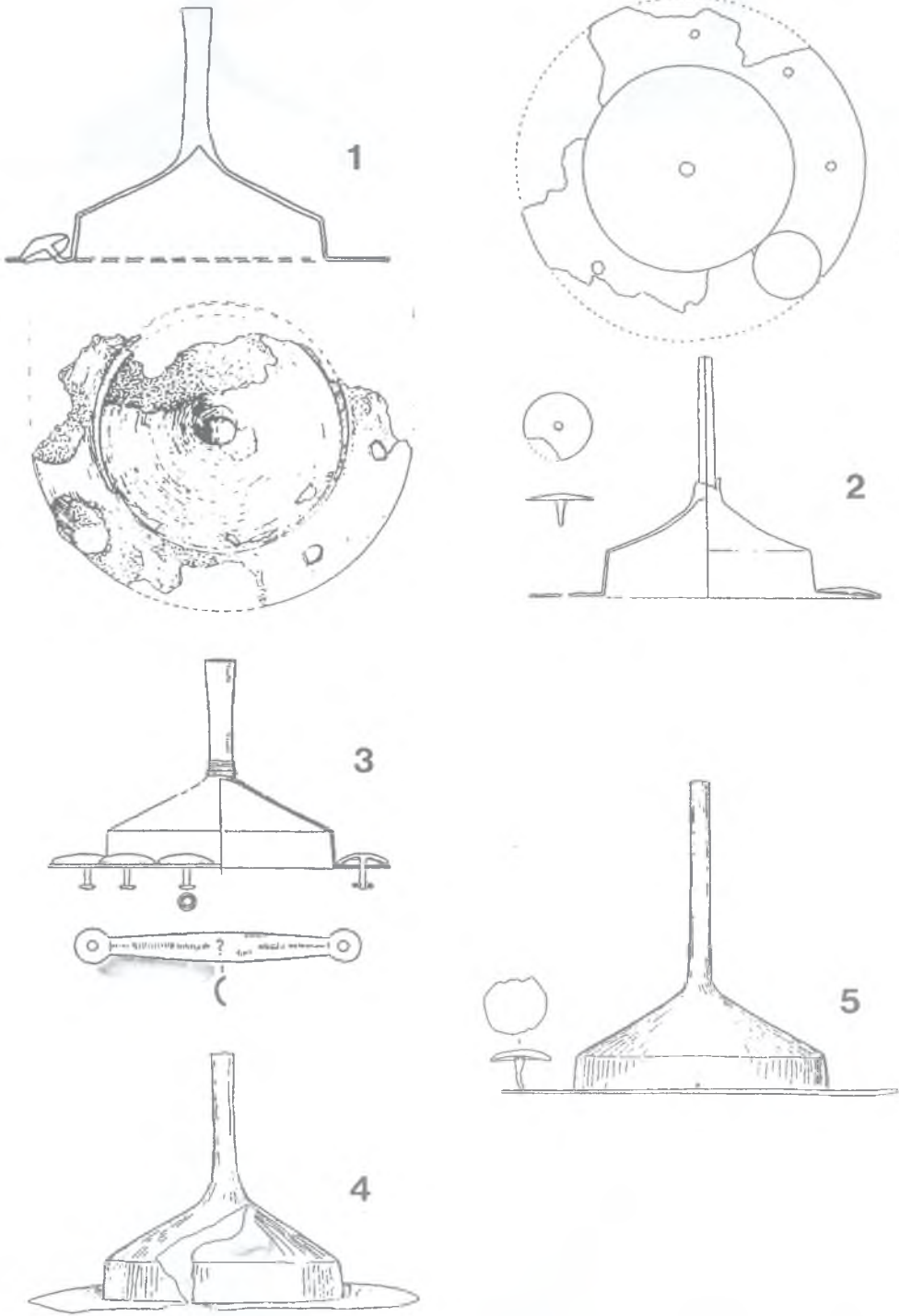

Tablica 3. 1. Piotrków Kujawski, grób 25; 2. Vogn, grób 21; 3. Nienbüttel, Eimergrab A;
4. Wesółki, grób 13; 5. Wesółki, grób 53

Tafel 3. 1. Piotrków Kujawski, Grab 25; 2. Vogn, Grab 21; 3. Nienbüttel, Eimergrab A; 4. Wesółki, Grab 53

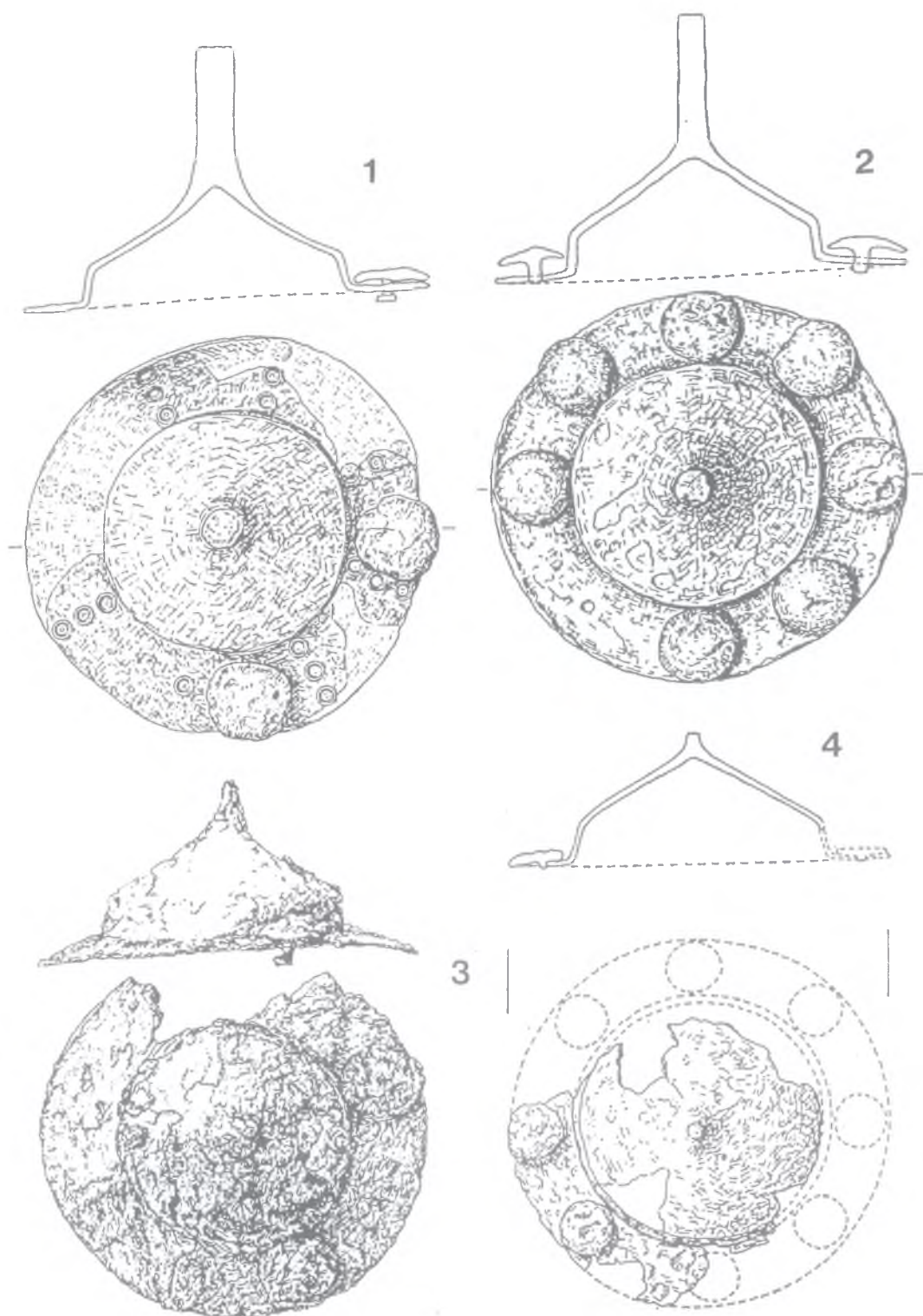

Tablica 4. 1. Schkopau, grób 214; 2. Schkopau, grób 239; 3. Gösslunda, grób 24; 4. Schkopau, grób 168
 Tafel 4. 1. Schkopau, Grab 214; 2. Schkopau, Grab 239; 3. Gösslunda, Grab 24; 4. Schkopau, Grab 168

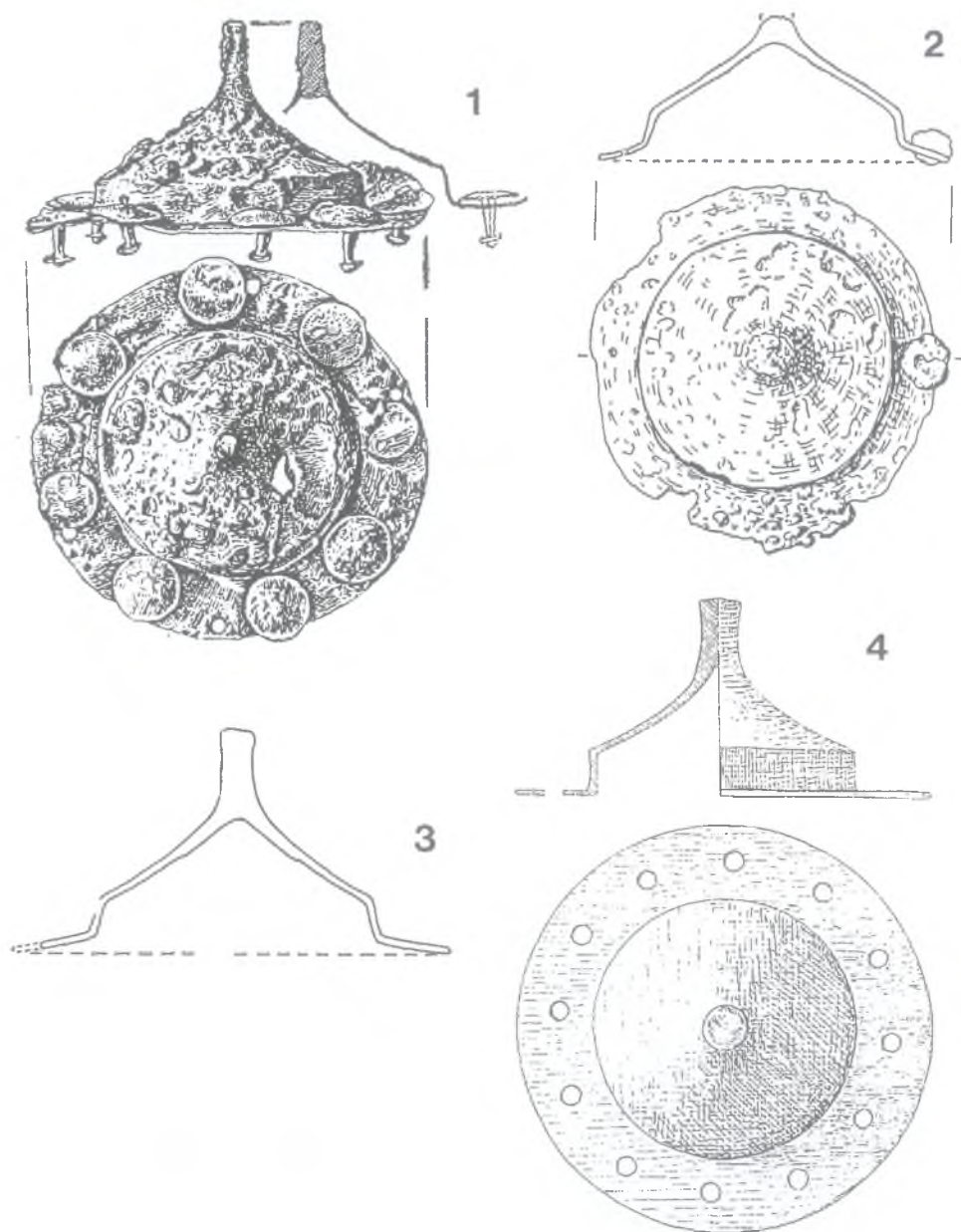

Tablica 5. 1. Rogowo, grób 19; 2. Schkopau, grób 124; 3. Schkopau, grób 199; 4. Sønder Vilstrup
 Tafel 5. 1. Rogowo, Grab 19; 2. Schkopau, Grab 124; 3. Schkopau, Grab 199; 4. Sønder Vilstrup

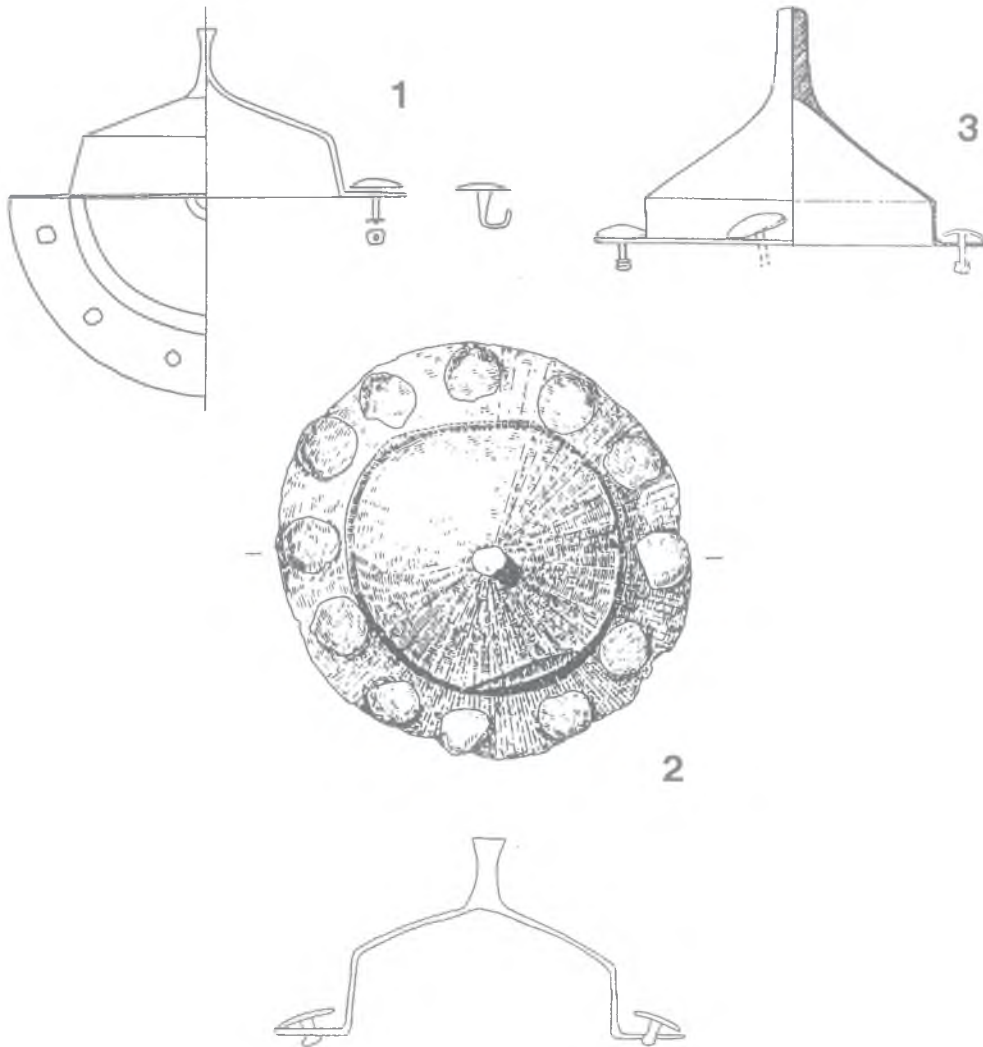

Tablica 6. 1. Masów, grób 40; 2. Hamburg-Langenbek, grób +9; 3. Alésia
 Tafel 6. Masów, Grab 40; 2. Hamburg-Langenbek, Grab +9; 3. Alésia

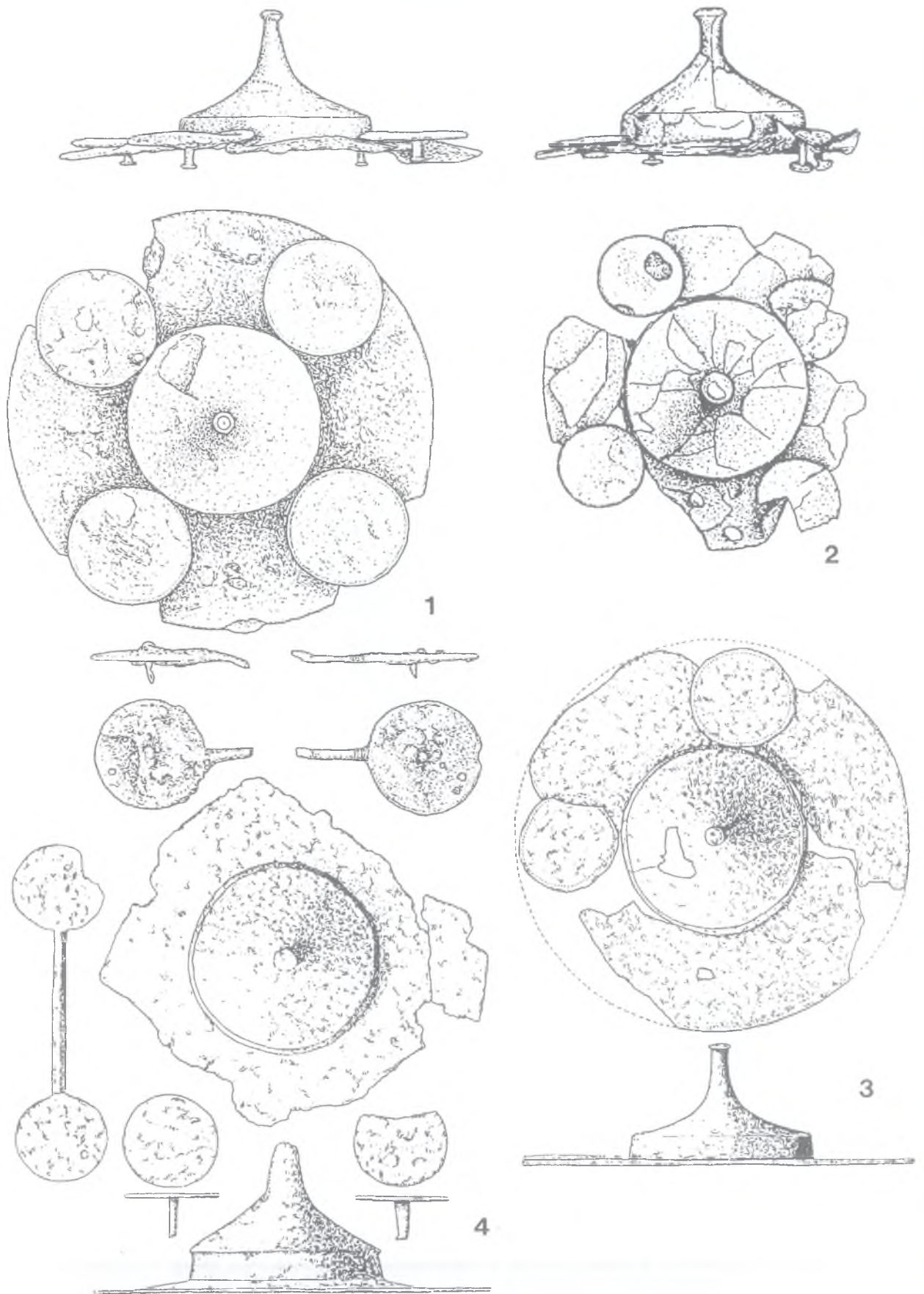

Tablica 7. 1. Övra Ålebäck, grób 2; 2. Övra Ålebäck, grób 10; 3. Nickarve; 4. Vallbys
 Tafel 7. 1. Övra Ålebäck, Grab 2; 2. Övra Ålebäck, Grab 10; 3. Nickarve; 4. Vallbys

– wzór „Lemany” (Tabl. 6: 1) – egzemplarze o wysokim kołnierzu, płaskiej pokrywie i krótkim kolcu.

Na tle w ten sposób usystematyzowanej bazy źródłowej wyróżniają się zdecydowanie okazy o bardzo szerokim brzegu, zaopatrzone w cztery ustawione naprzeciw siebie nity o bardzo szerokich główkach, o niskim kołnierzu, lekko wysklepionej pokrywie i masywnym kolcu, zakończonym gałką lub płaską tarczką. Odpowiadają one wydzielonemu przez Zielinga typowi A1b (1989, 30-31, tabl. 1) . Tak ukształtowane umba zostały określone w niniejszej pracy jako typ „archaiczny” (Tabl. 7).

W materiałach datowanych na młodszy okres przedrzymski występują również egzemplarze o wysokiej, stożkowatej pokrywie oraz krótkim i tępym kolcu, określone przez Zielinga (1989, 41-44, tabl. 3) jako typ B1 (zestawienie 3). Uprzedzając przedstawione niżej rozważania chronologiczne należy stwierdzić, iż typ ten generalnie występuje dopiero w początkach okresu rzymskiego i jako taki nie będzie przedmiotem głębszych analiz.

Definicji żadnego z typów nie odpowiada w pełni umbo z oppidum Alésia (Tabl. 6: 2), jego forma jest jednak zbliżona do egzemplarzy znanych z obszarów germańskich. Datowanie całego zespołu zabytków pochodzących z tego stanowiska na fazę LTD2a (Sievers 1995, 139-141) oraz ich germański, oparty na przesłankach historycznych kontekst, wskazują na bardzo szybki proces rozprzestrzeniania się nowego modelu uzbrojenia, powiązany z całą pewnością z udziałem wschodnich Germanów w wojnach galijskich Cezara. Analizowany okaz jest współczesny najwcześniejszym znaleziskom z obszaru kultury przeworskiej i oksywskiej.

Określenie chronologii występowania umb z kolcem stwarza pewne problemy. Zasadniczą trudność stanowi tu fakt, że każdy z analizowanych obszarów posługuje się własnym systemem periodyzacji względnej, nierzadko z trudem tylko dającym się wpasować w ogólnie przyjęte ramy chronologii okresu lateńskiego. Dla celów tego opracowania zaproponowana została schematyczna tabela korelacji systemów chronologicznych w Europie środkowej i północnej, mająca być próbą uporządkowania tego zagadnienia.

Główny punkt odniesienia dla wszelkich dalszych analiz stanowi chronologia względna kultury przeworskiej, oparta na pracy T. Dąbrowskiej (1988). Przyjmuje się, że w materiałach przeworskich umba z wysokim kolcem pojawiają się prawdopodobnie w fazie A2/A3 (Zagorzyn, grób 14 – fibula K, ceramika o formach I i II fazy ceramicznej), oraz we wczesnym horyzoncie fazy A3, razem z wczesnymi fibulami o wygiętym kabłąku – tzw. „geschweifte” (Dąbrowska 1988, 31, 36, 46). Fibulę z Zagorzyna należałoby jednak traktować jako derywat „czystego” typu K i umieścić ją raczej w fazie A3. Ceramika pochodząca z tego grobu wykazuje natomiast cechy wczesnego okresu rzymskiego, co pozwalałoby datować cały zespół na fazę A3/B1. Występujące w tym grobie umbo również nie jest klasycznym egzemplarzem B.7, lecz zaliczone zostało do wzoru „Großromstedt”. Konsekwencją takiego datowania byłoby opóźnienie momentu pojawienia się umb z kolcem na obszarze kultury przeworskiej i synchronizowanie go jednoznacznie z wczesnym stadium fazy A3.

Tabela 1. Korelacja systemów chronologicznych w Europie środkowej i północnej. Kultura przeworska: Dąbrowska 1988; Dania: Martens 1996; 1997; Becker 1961; Gotlandia: Nylén 1955; Szwecja: Nicklasson 1996; 1997
Tabelle 1. Vergleichende Übersicht der Chronologieschemen in Mittel- und Nordeuropa. Przeworsk-Kultur: Dąbrowska 1988; Dänemark: Martens 1996; 1997; Becker 1961; Gotland: Nylén 1955; Schweden: Nicklasson 1996; 1997

Europa celtycka	kultura przeworska	Dania (wg Martensa)	Dania (wg Beckera)	Gotlandia	Szwecja	
LTC1		IIA	Per. II	A	Grupp 1	
LTC2	A1					
LTD1a	A2	IIB	Per. IIIa	B	Grupp 2	
LTD1b	A2/A3					
LTD2	A3			Per. IIIb	C	Grupp 3
B1						
				D	Grupp 4-6	

Zestawienie 1.
Zusammenstellung 1.

Umba z kołcem, odpowiadające typowi B.7		
„klasyczne” - B.7A		
stanowisko	zabytki datujące	datowanie
20) Fra Fæsted	-	A3
26) Hojgård, 1	„Rechteckfibel”	A3
37) Ehestorf-V.	A.II 24/26; A.III 45/46; E.31	B1
39) Gödnitz	-	A3
40) Görbitzhausen	-	A3
41) Großbromstedt 1907, 48	M.-a	A3
1908, K46	E.8	A3
1908, K79	-	A3
1908, n.	-	A3
1908, E45	2x M-a	A3
1910, 4	srebrna A.18	A3
1910, 35	M.	A3
1926	2 x N; E.8	A3
43) Hamburg-Marmstorf	-	A3?
44) Harsefeld, 38	-	A3
, 100	-	A3
B 107	-	A3
49) Schkopau 136	M.	A3
220	2x M.; E.6	A3
50) Schwennenz	-	A3?
52) Voigstedt, 5	-	A3
57) Będziechowo	-	A3?
58) Buczek -egz 2	-	A3
60) Dębczyno, 3	-	A3
62) Gdynia - Oksywie	-	A3
64) Karwin	-	A3
66) Malbork - Wielbark	-	A3
68) Niemica, 45	N/O	A3
70) Pruszcz Gd., 103	-	A3
128	-	A3
300	N	A3
434 (egz 1)	-	A3
72) Rosnowo (egz 1)	-	A3
73) Rząd. G 15	M.	A3
75) Warszkowo, 219	-	A3
76) Wygoda, 14	N	A3
, 73	M.	A3
80) Kamieńczyk, 179	-	A3/B1?
93) Wesólki, 67	-	A3
wyższa pokrywa, kołec również długi - B.7B		
27) Kerensdal, 2	-	A3
35) Vogn. 21	derywat K	A3
41) Großbromstedt 1908, K76	2x M.-a	A3
1910, 44	-	A3
1911, 123	-	A3
1912, 7	-	A3
47) Nienbüttel	A.18b	B1
51) Stevelin	N	A3
87) Nowy Młyn 2	-	A3/B1?
88) Piotrków Kujawski, 25	-	A3
91) Stupsk - Kol.	-	A3

93) Wesólki, 13	M.	A3
, 53	-	A3
94) Zadowice, 627	-	A3
wzór „Schkopau”		
49) Schkopau, 50	J; 2x M.; E.8	A3
, 178	2x M.	A3
, 214	N	A3
, 217	-	A3
, 224	-	A3
, 225	-	A3
, 239	M.	A3

Zestawienie 2.
Zusammenstellung 2.

Umba z krótkim kolcem i wyższą pokrywą		
wzór „Großromstedt”		
stanowisko	zabytki datujące	datowanie
22) Harnebjerg, 23	-	A3
32		A3
28) Langå, 3	-	A3
32) Sønder Vilstrup, 5	-	A3
36) Bingen	-	A3
38) Gallberg	-	A3
41) Großromstedt vor 1907, O4	M.-a	A3
vor 1907, O14	-	A3
1907, 9	-	A3
1909, 40	-	A3
1910, 57	-	A3
1910, n.b.	M.-a	A3
1910, n.c.	-	A3
1910, n.d.	brąz. fibula oczkowata; E.18	B1
1911, n.	M; N; fibula oczkowata	B1
48) Putensen, B 409	-	A3
49) Schkopau, 124	N	A3
, 199	N	A3
53) Wederath, 805	-	A3
54) Weiden	-	A3
63) Jeżyce	-	A3
68) Niemica, 48	-	A3
, 70	M.	A3
70) Pruszcz Gd., 71A	I (?)	A3
102	D-E	A3?
243	M.	A3
492	-	A3
71) Rogowo, 19	N	A3
75) Warszkowo, 24	-	A3
79) Dobrzankowo	-	A3?
95) Zagorzyn, 14	derywat K?	A3/B1
wzór „Gösslunda”		
13) Alby	-	A3
21) Gösslunda, 24	-	A3
34) Tudvad, K	M. albo N	A3
44) Harsefeld, 110	-	A3
49) Schkopau, 168	E.8	A3
55) Wiebendorf, 621	-	A3/B1?
Wzór „Lemany”		
82) Lemany, 48	2x M	A3
83) Masów, 40	N	A3

Zestawienie 3.
Zusammenstellung 3.

Umba o wysokiej pokrywie i masywnym, ale krótkim i tępym kolcu, odpowiadające w generaliach typowi Zielsing B1		
stanowisko	zabytki datujące	datowanie
41) Großromstedt vor 1908, K 63	M-a; E.8	A3
42) Hamburg-Langembek, +9	-	B1
.+19	-	A3/B1
.12	A.II 24/26	B1
85) Modla. 53/81	-	A3/B1

Datowanie materiałów duńskich oparte zostało na najnowszych pracach J. Martensa (1996, 233-237; 1997, 128-132), gdzie zaproponował on likwidację fazy II (Per. II) w ujęciu Beckera (1961) i dwufazowy podział młodszego okresu przedrzymskiego. W tym schemacie fazy A1 i początkom fazy A2 odpowiadałaby faza IIA, natomiast rozwiniętej fazy A2 i fazy A3 odpowiadałaby faza IIB, której głównym wyznacznikiem są fibule od K do M (lub ich lokalne derywaty). W materiałach jutlandzkich fibule typu N/O przyjmują bardzo późną pozycję chronologiczną i zazębiają się częściowo z następnym horyzontem czasowym. Występowanie umb z kolcem (określonych przez Martensa jako typ Bohnsack 7) razem z mieczami dwusiecznymi typu Kostrzewski I i II (np. Vogn, grób 21), które na Półwyspie Duńskim wydają się przyjmować nieco późniejszą pozycję chronologiczną niż na kontynencie, oraz rzadkie z fibulami typu K (Vogn, grób 21) i częste z typem „geschweifte” (Tudvad, grób K, Sønder Vilstrup, grób 5) upoważniły autora do stwierdzenia, że umba z kolcem pojawiły się w Danii w późnej części fazy IIB i tworzą tam najpóźniejszą fazę „horyzontu broni przedrzymskiej” (Martens 1998, 172-173). W chronologii kultury przeworskiej odpowiadałoby to rozwiniętej fazy A3. Należy jednak brać pod uwagę fakt, że wiele materiałów nie doczekało się do tej pory publikacji, bądź są tylko wzmiankowane w literaturze. Jako przykład można tu podać „bogate w broń” cmentarzyska z Lønhojvej, Tarm czy Hedegård, mające potencjalnie duże znaczenie dla kwestii datowania.

Na terenach nad dolną Łabą zwyczaj wkładania do grobu broni pojawia się dość późno, dopiero razem z horyzontem fibul typu „geschweifte” (Adler 1993, 195). Lokalne materiały zostały usystematyzowane w ramach 3 faz (Zeitstufe 1-3), z których faza 1 (najstarsza) odpowiada młodziej części fazy A i początkom fazy B1 wg Eggersa (Adler 1993, 123-126), lub – w chronologii kultury przeworskiej – końcowi fazy A3 i początkom B1. Jedną z form przewodnich tej fazy są, obok kociołków E.8 oraz fibul „geschweifte” i A.II/24, umba z krótkim kolcem. Na

obecnym etapie badań nie jest jednak możliwe dokładne określenie, czy wiążą się one z przedrzymską czy rzymską częścią fazy 1 (Adler 1993, 40, 123).

Duża ilość umb z kolcem wystąpiła na cmentarzysku w Großromstedt. Stanowisko to było już wielokrotnie analizowane w literaturze przedmiotu, krótko można więc tylko przypomnieć że interesujące nas materiały datowane są na okres w przybliżeniu między 30 r. p.n.e. a 20 r. n.e. (Peschel 1991, 131). Opracowanie chronologii względnej cmentarzyska i podział na 3 fazy (Zeitgruppe 1-3), z których dwie pierwsze można łączyć z młodszym okresem przedrzymskim (Peschel 1991, 133-136, 152) pokazuje, że umba zaopatrzone w kolce występują już od najwcześniejszej fazy użytkowania obiektu, razem z wczesnymi fibulami typu „geschweifte” (M) i naczyniami brązowymi E.8. Najwcześniejsze egzemplarze można zatem synchronizować z rozwiniętym stadium fazy A3.

O wiele trudniejsze jest ustalenie datowania materiałów występujących na terenie Szwecji kontynentalnej, oraz wysp Olandii i Gotlandii, określonych w tym opracowaniu jako typ „archaiczny”. Chronologię znalezisk broni pochodzących z Olandii opracowała ostatnio M. Rasch (1994; 1997). Przyjmując założenie o bardzo długim okresie używania fibul „trójkątnych” (typ K wg Kostrzewskiego i jego lokalne derywaty), oraz o bardzo późnym datowaniu wczesnych importów naczyń metalowych, które często występują w grobach razem z bronią, autorka umieszcza materiał przedrzymski dopiero w fazie B1a i B1b okresu rzymskiego (Rasch 1994, 227, 229; 1997, 58-59, 62-64, 71). Takie datowanie musi być jednak poddane w wątpliwość.

Znaleziska broni pochodzące ze Szwecji kontynentalnej oraz z wyspy Öland zostały usystematyzowane przez P. Nicklassona w ramach sześciu grup chronologicznych, nazwanych odpowiednio Grupp 1-6 (Nicklasson 1996, 34-42; 1997, 32-38). Interesujący nas typ umb zaliczony został do grupy 2, gdzie występuje razem z wczesnymi importowanymi naczyniami brązowymi oraz fibulami trójkątnymi. Grupa ta datowana jest na okres od około 100 r. p.n.e.

(lub nawet nieco wcześniej) do ok. 75 r. p.n.e. (Nicklasson 1996, 44; 1997, 35). Tak precyzyjne wyznaczenie dat wydaje się być nieco arbitralne, w ogólnych zarysach odpowiadałoby to jednak fazie A2 kultury przeworskiej. Całkowicie odmienny pogląd reprezentuje N. Zieling, który określa datowanie swojego typu A1b na późną fazę młodszego okresu przedrzymskiego (1989, 31-33, 382-385). W świetle przeprowadzonej niżej analizy takie datowanie należy jednak z całą pewnością zakwestionować.

Istnieje cała grupa argumentów, które wydają się potwierdzać wczesne datowanie form „archaicznych”. Spośród 11 zaliczonych do tej grupy egzemplarzy, 4 okazy występują w grobach razem z importowanymi naczyniami brązowymi: Hjärterum – E.67; Kyrkbacken – E.4; Övra Ålebäck, grób 2 – E.4, grób 10 – E.73. Kociołki brązowe z żelaznymi brzegami typu E.4/5 można traktować jako jeden z wyznaczników fazy LTD1, a tym samym 1 poł. 1 w. p.n.e. Około połowy 1 w. p.n.e. zaczynają one wychodzić z użycia i zostają zastąpione przez formy E.8 (Peschel 1995, 74-77, 94). Nad dolną Łabą najwcześniejsze pochówki z naczyniami brązowymi (E.4/5 – Putensen 280, Ehestorf-Vahrendorf 888, 2 groby z Parum) datowane są na 1 poł. 1 w. p.n.e. (Wegewitz 1984-85, 75-80, 85), natomiast wśród materiałów z wyróżnionej przez Adlera fazy 1 występują już tylko kotły typu E.8 (Adler 1993, 123-126). Na obszarze kultury przeworskiej i oksywskiej kotły typu E.4/5 pochodzą z grobów datowanych na fazę A1 i A2 – np. Wierzbice, Bolszewo, Ciepłe – brakuje natomiast grobów datowanych na fazę A3 (Dąbrowska 1988, 140; 1996, 130). Również z fazą A2 (jednak z jej młodszym odcinkiem) można paralelizować napływ do Europy środkowej i północnej mis typu E.67 i E.73 (Dąbrowska 1988, 210). Obydwa typy znane są z licznych grobów znad dolnej Łaby. Misy typu E.67 zostały znalezione m. in. w grobach 131 i 141 na cmentarzysku w Harsefeld, natomiast naczynia E.73 pochodzą m. in. z Harsefeld, grób 126 (razem z fibulą „hanowerską”), Putensen, grób 282, Wiebendorf, grób 26 (Wegewitz 1984-85, 95-98).

Umba określone jako typ „archaiczny” występują w grobach tylko z mieczami jednosiecznymi. Brak jest zespołów zawierających miecze dwusieczne, które pojawiają się w całej Skandynawii dopiero w późnej fazie młodszego okresu przedrzymskiego (Martens 1998, 172) i są uważane za formy obce kulturowo. Inne typy umb występują w niektórych skandynawskich zespołach również z mieczami dwusiecznymi (np. numery w katalogu 14, 19, 26, 28, 32, 35), co wydaje się potwierdzać możliwość wcześniejszego datowania typu „archaicznego”.

Kolejnego argumentu mogą dostarczyć występujące w komplecie z analizowanymi umbami charakterystyczne imacze o dużych kolistych płytkach (Tabl. 7), tworzące razem z umbami tarcze typu 1 (Nicklasson 1996, 38). W młodszych typach tarcz zostają one zastąpione przez imacze o płytkach trójkątnych. Imacze o dużych kolistych płytkach zostały znalezione w kilku przypadkach (np. Nickarve, Valbys, grób 3 – obydwie stanowiska na Gotlandii) razem z niskimi umbami stożkowatymi o szerokim brzegu (pochodnymi od typu B.3/4) określonymi przez Adlera (1993, 202) jako forma Nickarve i datowanymi na okres przed horyzontem fibul „geschweifte”. W grobie z Nickarve omawiany typ imacza wystąpił z umbem, wczesną formą miecza jednosiecznego, grotem, ostrogą oraz fibulą typu K. Grób ten datowany jest na fazę LTD1 (Nylén 1955, 104-106, ryc. 190).

Przechodząc do omówienia chronologii pozostałych z wyróżnionych typów należy podkreślić ich współwystępowanie na znacznych obszarach barbarzyńskiej Europy z tymi samymi zabytkami datującymi. Brak jest zatem realnych podstaw dla wszelkich prób uszeregowania chronologicznego poszczególnych typów, poza ogólnym odniesieniem ich do fazy A3 młodszego okresu przedrzymskiego. Można jednak przypuszczać, że na południowych wybrzeżach Bałtyku jako pierwszy pojawił się typ B.7A i B.7B, który przynajmniej na obszarze kultury oksywskiej i przeworskiej występował już od najwcześniejszego stadium fazy A3. Występowanie wzorów „Großromstedt” i „Schkopau” należałoby umieścić w przedziale od rozwiniętego stadium fazy A3, wraz z momentem upowszechnienia się w środkowych Niemczech zwyczaju składanie do grobów broni. Ogólnie na fazę A3, bez możliwości podziału na podfazy, należałoby określić występowanie wzoru „Gösslunda”. Niejasną pozostaje również kwestia uściślenia datowania wzoru „Lemany”, jednak w tym wypadku podstawowym utrudnieniem jest mała liczebność wzoru.

Podsumowując rozważania chronologiczne otrzymujemy następujący obraz datowania:

1. najwcześniejszą pozycję chronologiczną przyjmują umba typu „archaicznego”; ich występowanie można ograniczyć do fazy A2 młodszego okresu przedrzymskiego;
2. na obszarze wschodniej Germanii (kultura przeworska i oksywska) umba z kolcem występują od najwcześniejszego stadium fazy A3;
3. pojawienie się najwcześniejszych umb z kolcem na Jutlandii odpowiada rozwiniętemu stadium fazy A3;

4. również w fazie A3 (jej rozwiniętym stadium) należałoby umieścić występowanie wczesnych umb z kolcem na terenie środkowych Niemiec;

5. na obszarach nad dolną Łabą umba z kolcem zaczynają występować dopiero pod koniec młodszego okresu przedrzymskiego.

Interesujące jest rozmieszczenie wyróżnionych typów. Typ „archaiczny” występuje wyłącznie w Skandynawii, tworząc wyraźne skupienie na Olandii, Gotlandii oraz w prowincji Östergötland (mapa 2). Można go więc uznać za specyficzny typ wschodnioszwedzki, na co zwracano już zresztą uwagę w literaturze przedmiotu (np. Zielsing 1989, 31).

Umba z wysokim kolcem (B.7) znane są zarówno z obszaru kultury oksywskiej i przeworskiej, jak również ze środkowych Niemiec, kręgu nadłabskiego oraz (w dużo mniejszej ilości) z Półwyspu Jutlandzkiego. Odmiana B.7A występuje w największym natężeniu na terytorium kultury oksywskiej (przynajmniej 16 egzemplarzy z 12 stanowisk; z tą kulturą trzeba wiązać również znalezisko ze Schwennenz) i być może właśnie tam należałoby szukać jej genezy. Reprezentowana jest również w środkowych Niemczech i nad dolną Łabą (w sumie 16 egzemplarzy z 7 stanowisk, przy czym 8 egzemplarzy pochodzi z cmentarzyska Großromstedt), oraz w Danii (dwa znaleziska). Interesująco na tym tle wygląda rozmieszczenie umb odmiany B.7B, które koncentrują się (z nielicznymi tylko wyjątkami) na obszarze kultury przeworskiej. Potwierdzałoby to panujący już od dawna w literaturze przedmiotu pogląd (np. Kostrzewski 1919, 129-131, zestawienie 6. – Wołągiewiczowie 1963, 56), że umba z wysokim kolcem charakterystyczne są przede wszystkim dla „obszarów burgundzkich” lub kultury oksywskiej, na obszarze kultury przeworskiej należałoby je traktować jako efekt zapożyczeń lub wpływów idących z Pomorza. Wpływy te poddane jednak zostały pewnej transformacji, czego wynikiem było miejscowe wytwarzanie egzemplarzy o wyższej pokrywie. Materiał archeologiczny nie daje co prawda realnych podstaw dla próby oddzielenia chronologicznego obydwu typów, być może należałoby jednak – z całą ostrożnością – postawić tezę, że typ B.7A jest nieco wcześniejszy niż B.7B.

Spokrewniony z umbami z wysokim kolcem wzór „Schkopau” wykazuje ściśle lokalną specyfikę i jego występowanie ograniczone jest wyłącznie do eponimicznego stanowiska.

Nieco inny zasięg przyjmują umba z krótkim kolcem i wyższą pokrywą. Wzór „Großromstedt” występuje najliczniej w pasie od środkowych Niemiec poprzez obszary nad dolną Łabą aż do Jutlandii

(łącznie 17 egzemplarzy z 7 stanowisk, w tym 9 egzemplarzy z Großromstedt). Odosobnioną grupę tworzą dwa tego typu umba pochodzące z celtyckich cmentarzysk nad Renem (Bingen, Wederath). Godne uwagi jest również wyraźne skupienie tego typu okuć tarczy z terytorium kultury oksywskiej (przynajmniej 9 egzemplarzy). Wzór „Gösslunda” można traktować jako specyficzną formę skandynawską. Jego występowanie ogranicza się (z jednym tylko wyjątkiem – Schkopau, grób 168) tylko do Olandii, Jutlandii oraz obszarów nad dolną Łabą (dwa znaleziska). Rozprzestrzenienie wzoru „Lemany”, reprezentowanego zaledwie przez dwa egzemplarze, ogranicza się wyłącznie do wschodniego Mazowsza. Wykazuje on więc ściśle lokalną specyfikę.

Występowanie na znacznych obszarach barbarzyńskiej Europy w młodszym okresie przedrzymskim metalowych okuć środka tarczy zaopatrzonych w kolec wiązać trzeba najprawdopodobniej z impulsami kulturowymi idącymi z północy, z terenów wschodniej Szwecji. Zarówno wczesne datowanie (A2), jak i ściśle ograniczony zasięg przestrzenny wyróżnionego typu „archaicznego” skłaniają do przyjęcia założenia, iż był on pierwowzorem dla innych typów umb z kolcem, które pojawiły się na południowych wybrzeżach Bałtyku od fazy A3. Rozwój typologiczny tego typu okuć tarczy wyszedł przypuszczalnie nie od stożkowatych form typu 5 i 6 Bohnsacka (1938, 58-59)², lub – w ujęciu Wołągiewiczów (1963, 55-56) – od typu 6 z pominięciem typu 5, lecz zapoczątkowany został adaptacją nowych prądów kulturowych idących przez Bałtyk z północy. Jeśli jednak przyjąć założenie o takiej akulturacji, jej mechanizm i skala pozostają w szczegółach zupełnie niejasne. Pewnych wskazówek co do istnienia kontaktów między południowym wybrzeżem Bałtyku, zwłaszcza ujściem Wisły a Gotlandią jeszcze w młodszym okresie przedrzymskim mogłyby dostarczyć znaleziska części pasa z grobów 146, 148, 149 i 228 z cmentarzyska kultury oksywskiej i wielbarskiej w Nowym Targu, woj. Elbląg. Wszystkie te zabytki mają dokładne analogie wśród materiałów występujących na Gotlandii, przede wszystkim w lokalnej fazie C, co odpowiadałoby młodszemu odcinkowi fazy A2 (Bierbrauer 1994, 81-82, ryc. 12). Kolejnym przykładem mogą być pochodzące z Gotlandii naśladownictwa datowanych na czasy Augusta fibul typu Jezerine, których oryginalne okazy wystąpiły m. in. w Lubieszewie, woj. Elbląg (Nowa-

² Do podobnych wniosków, choć na podstawie nieco innych przesłanek doszedł N. Zielsing (1989, 382-385). Kwestionuje on możliwość powstania umb z kolcem (B.7) z form typu 5 i 6 z uwagi na bardzo małą różnicę chronologiczną między nimi.

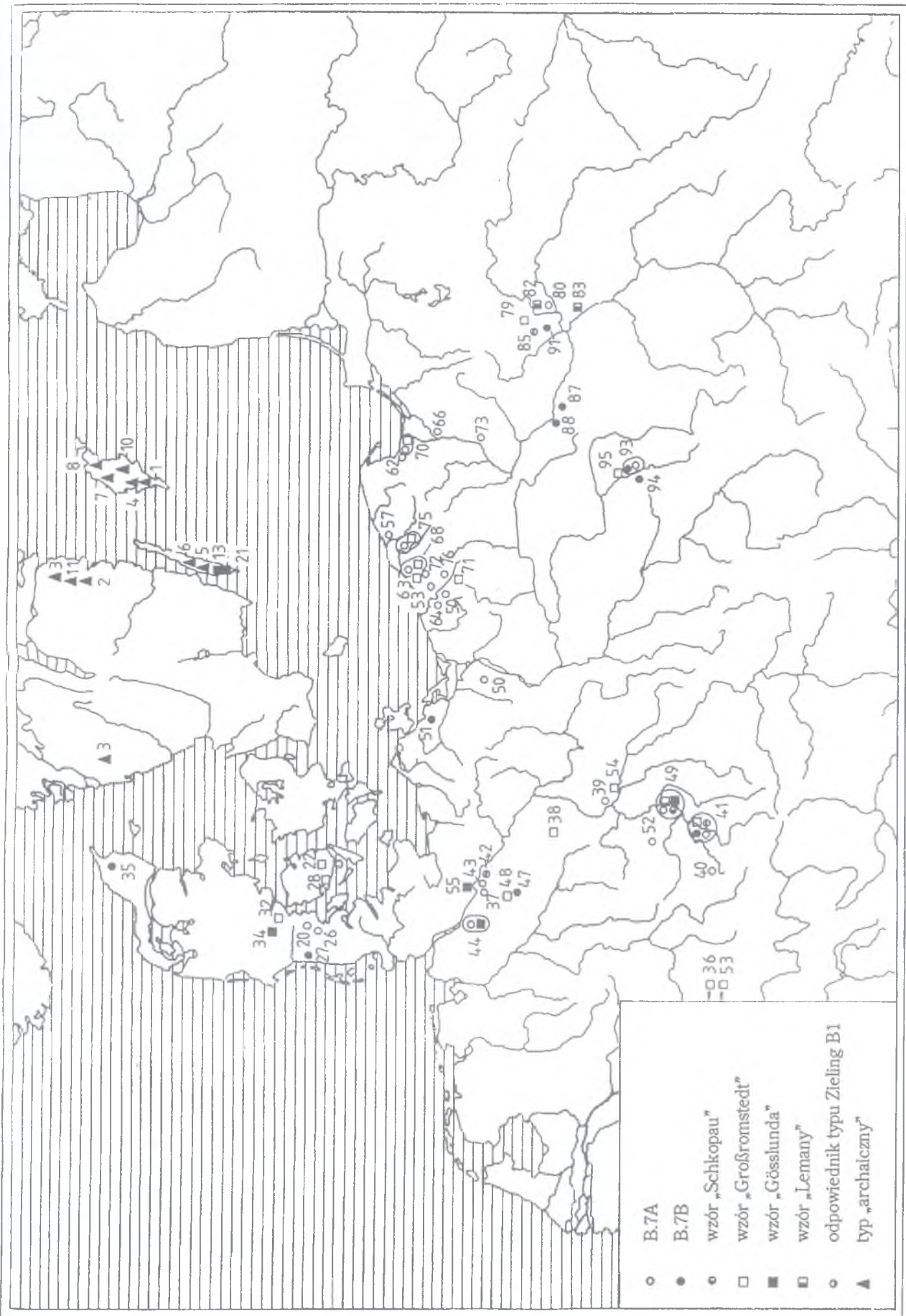

Mapa 2. Rozprzestrzenienie wyróżnionych typów umb z kolcem
 Karte 2. Verbreitung der aussonderten Typen von Stangenschildbuckeln

kowski 1996, 219, 224). O możliwości tego typu kontaktów wspominał również E. Nylén (1992, 170-173), wskazując na związki łączące Skandynawię z wybrzeżami Morza Czarnego już w młodszym okresie przedrzymskim.

Obszarem, gdzie odbywała się adaptacja nowych wzorów na kontynencie nie musiało być jednak wyłącznie terytorium kultury oksywskiej. Silne związki z obszarem Szwecji wykazuje również materiał z północnej Jutlandii, czego przykładem mogą być podobieństwa w elementach wyposażenia pasa (Martens 1998, 177). Jest więc możliwym, że rozprzestrzenienie nowego typu uzbrojenia obronnego mogło być tu wynikiem bezpośrednich impulsów idących ze Szwecji. Dowodem na to może być zasięg występowania wzoru „Gösslunda”, ograniczający się tylko do północnej Europy. Przedstawioną argumentację poważnie osłabia jednak zbyt mała ilość wśród duńskich znalezisk egzemplarzy mogących być przydatnymi do analizy³.

Niejasno rysuje się kwestia dalszej recepcji w Germanii nowego modelu umba. Wszelkie obserwacje utrudnia dodatkowo brak uchwytnej dla archeologa różnicy czasowej między pojawieniem się poszczególnych typów. Współwystępowanie na obszarze całej barbarzyńskiej Europy z tymi samymi wyznacznikami chronologicznymi (fibule typu „geschweifte”, wczesne naczynia brązowe typu E.6 – 8) zmusza do synchronizowania ich ogólnie z fazą A3, bez możliwości dokładniejszego podziału na podfazy. Wynikające trudności w próbie rzeczywistego zróżnicowania chronologicznego materiału przeszkadzają również w dokładnym określeniu kierunków oddziaływań między różnymi regionami i kręgami kulturowymi.

Występowanie umb z wysokim kolcem (dominujących we wschodniej Germanii) na obszarze środkowych Niemiec należałoby najprawdopodobniej wiązać z oddziaływaniami kultury przeworskiej i oksywskiej, które zmanifestowały się tu już wcześniej w postaci przejęcia w lokalnym środowisku zwyczaju wyposażania grobów w broń. Szczególną pozycję zajmują tu jednak cmentarzyska Großromstedt oraz Schkopau, które dostarczyły dużej serii umb z wysokim kolcem (głównie B.7A oraz wzór „Schkopau”). Stanowisko Großromstedt określane jest jako najwcześniejsze cmentarzysko Germanów nadłabskich, na którym wystąpiły liczne pochówki z bronią. Jest więc w pewien sposób obiektem „inicjacyjnym”, leżącym na skraju zwartego osadnictwa nad-

łabskiego i wykazującym jeszcze wiele wpływów środowiska celtyckiego (Peschel 1991, 136). Pochodzące z obydwu tych cmentarzysk umba B.7A występowały w grobach z zabytkami towarzyszącymi (fibule M, kociołki brązowe E.6 i E.8) pozwalającymi określić moment ich pojawienia się na fazę A3, synchronicznie z materiałami kultury przeworskiej i oksywskiej. Sporadyczne występowanie tutaj charakterystycznego głównie dla kultury przeworskiej typu B.7B sugerowałoby raczej wpływy idące ze strony kultury oksywskiej.

Najprawdopodobniej z terytorium kultury oksywskiej i przeworskiej docierały również do Danii impulsy, pod wpływem których weszły w użycie umba zaopatrzone w kolec. Oddziaływania idące z południa, ze strony kręgu nadłabskiego, wydają się ze względów chronologicznych mało prawdopodobne. Cmentarzyska zawierające liczne pochówki z bronią pojawiły się tu dużo później niż na Jutlandii, co powinno wykluczać możliwość czerpania z nich nowych wzorców w dziedzinie uzbrojenia. Nie można jednak absolutnie wykluczyć możliwości, że w obydwu kręgach kulturowych funkcjonował faktycznie ten sam model uzbrojenia, natomiast pozorną nieobecność broni spowodowana była względami kultowymi i panującym obrządkiem pogrzebowym, zabraniającym wkładania do grobu broni. W duńskich materiałach występują oprócz licznych egzemplarzy z niskim kolcem również umba typu B.7A i B.7B (nr w katalogu: 20, 26, 27, 35). Szczególnie obecność tej drugiej odmiany, występującej przede wszystkim na terytorium kultury przeworskiej, dowodzi istnienia sieci wzajemnych powiązań łączących Jutlandię z obszarem Polski. Połączenia te musiały siłą rzeczy oddziaływać w obydwu kierunkach, o czym świadczy m. in. pojawienie się mieczy dwusiecznych na Pomorzu i następnie w Danii, oraz występowanie mieczy jednosiecznych na terytorium kultury przeworskiej (Dąbrowska 1988, 168, 170). Kontakty między południowym wybrzeżem Bałtyku a Jutlandią musiały występować już wcześniej, w początkach młodszego okresu przedrzymskiego, co widać na przykładzie pochówku na wozie z miejscowości Brzeźniak, znajdującego liczne analogie wśród znalezisk duńskich (Adler 1993, 232-233).

Niejasno przedstawia się rola Danii jako przekaznika nowego typu umba. Pojawienie się na licznych cmentarzyskach nad dolną Łabą umb z kolcem wiązać trzeba z oddziaływaniami zarówno z północy, jak również z obszaru środkowych Niemiec, a więc z regionów, gdzie zwyczaj składania do grobów broni upowszechnił się już wcześniej (Adler 1993, 207-212). Obecność wśród najwcześniejszych grobów

³ W dużej mierze spowodowane jest to znacznym odsetkiem wśród duńskich znalezisk materiałów nieopublikowanych.

naślabskich klasycznych egzemplarzy z wysokim kolcem (B.7A: Harsefeld, grób 38, grób 100, Hamburg-Marmstorf: „ze szkoły w Marmstorf”) może być wynikiem impusów o północnej proweniencji. Tego typu umba występują jednak licznie również na terenie środkowych Niemiec. Niemożność rzeczywistego zróżnicowania chronologicznego materiału utrudnia określenie kierunku oddziaływań.

Obecność umb z krótkim kolcem i wysoką pokrywą (wzór „Großromstedt”) na obszarze kultury oksywskiej była najprawdopodobniej wynikiem kontaktów z terenami środkowych Niemiec i kręgu naślabskiego. Pewne wątpliwości budzi jednak kwestia chronologii. Materiały z zachodniej i północnej Germanii można datować na fazę A3 (od jej rozwiniętego stadium). W grobach 71A i 102 na cmentarzysku w Pruszczu Gdańskim omawiany wzór umba wystąpił razem z fibulami typów I oraz D/E (Pietrzak 1997, 19, 23), co pozwoliło na datowanie obydwu grobów na fazę A2. Wydaje się jednak, że w przypadku fibuli z grobu 71A jej fragmentaryczny stan zachowania uniemożliwia raczej poprawną klasyfikację typologiczną, natomiast fibula z grobu 102 (D/E) mogła być przeżytkiem z wcześniejszej fazy. Byłby to bowiem jedyny grób zawierający umbo z kolcem, datowany na fazę A2. Obydwa groby należałoby zatem odnieść do fazy A3 młodszego okresu przedrzymskiego.

Z przeprowadzonej analizy wynika, że w obrębie Germanii w młodszym okresie przedrzymskim funkcjonowały przynajmniej 3 różne modele tarcz wzmocnionych na środku umbem zaopatrzonym w kolec. Na północy, we wschodniej części Szwecji

kontynentalnej oraz na Olandii i Gotlandii występowały tarcze zaopatrzone w umba określone jako typ „archaiczny”, występujące w komplecie z imaczami o dużych, kolistych tarczках. Tego typu umba zajmują najwcześniejszą pozycję chronologiczną i odpowiadają fazie A2.

Niezbyt jasne są relacje chronologiczne między pozostałymi dwoma rodzajami tarcz. Należałoby się jednak liczyć z prawie jednoczesnym rozwojem form zaopatrzonych w kolec w różnych kręgach kulturowych. We wschodniej Germanii dominowały umba z długim kolcem, których powstanie można wiązać z niecałkiem jeszcze czytelnymi impulsami z północy. Najwcześniejsze tego typu okazy można datować na wczesne stadium fazy A3. Występowanie umb z wysokim kolcem w środkowych Niemczech i w Danii należałoby traktować jako wynik oddziaływań (z całą pewnością nie w formie bezpośrednich importów) z obszaru kultury przeworskiej i oksywskiej, a może przede wszystkim oksywskiej. Oddziaływania te mogły również prowadzić do powstania szeregu form lokalnych, jak np. wzór „Schkopau”. Najwcześniejsze wpływy wschodniogermańskie pojawiły się w rozwiniętym stadium fazy A3.

Zachodnią strefę osadnictwa germańskiego charakteryzowały tarcze zaopatrzone w umba o wysokiej pokrywie i krótkim kolcu, których lokalny rozwój zaczął się już w rozwiniętym stadium fazy A3. Na szczególną uwagę zasługuje tu rejon dolnej Łąby, gdzie umba zaopatrzone w kolec pojawiły się (podobnie jak zwyczaj wkładania do grobu broni) dość późno, dopiero pod koniec młodszego okresu przedrzymskiego, jako wynik oddziaływań zarówno z Danii, jak i ze środkowych Niemiec.

KATALOG

A) TYP „ARCHAICZNY”

1. Halfoser (albo Nygårds), Ksp. Dalhem, Götland ze zniszczonego cmentarzyska?

umbo z kolcem

dat.: Per III = A2?

lit.: Almgren, Nerman 1923, tabl. 7: 98.

2. Hjärterum, Ksp. Kuddby, Östergötland grób

miecz jednosieczny (odpowiadający typowi Wołagiewicz I); okucia pochwy; grot; umbo z kolcem; imacz o dużych kolistych płytkach; fibula odpowiadająca Kostrzewski typ K; misa z brązu E. 67;

dat.: FR2 = A2

lit.: Nicklasson 1997, 198-199, ryc. 30.

3. Kyrkbacken, Vastergötland grób 8

miecz jednosieczny (odpowiadający W II); grot; umbo z kolcem; fragm. imacza; użyty jako urna kocioł brązowy z żelaznym brzegiem E. 4;

dat.: FR2 = A2

lit.: Sahlström 1948, 10-13; Nicklasson 1997, 218-219.

4. Nickarve, Ksp. Vänge, Götland grób 1 (szkieletowy – dwa szkielety pod kurhanem kamiennym)

miecz jednosieczny (odpowiadający W II); okucia pochwy; grot; umbo z kolcem;

dat.: „jüngere vorr. Eisenzeit” = A2?

lit.: Nylén 1955, 102-103, ryc. 189.

5. Övra Ålebäck, Ksp. Gårdby, Öland grób 2

2 x miecz jednosieczny (odpowiadający W II); okucia pochew; 2 x grot; umbo z kolcem; imacz o dużych kolistych płytkach; kocioł E. 4;

dat.: Per. III – raczej A2?

lit.: Hagberg, Stjernquist, Rasch 1991, 441- 444.

grób 10

miecz jednosieczny (odpowiadający W II); okucia pochwy; grot o zdobionym wytrawianym ornamentem liściu; umbo z kolcem; imacz o dużych kolistych płytkach; fibula odpowiadająca typowi K; misa E. 74-73.

dat.: Per. III = raczej A2

lit.: Rasch 1994, 226-230.

6. Törnboten, Ksp. Algustrum, Öland

grób 14: 1

umbo z kolcem; imacz o dużych kolistych płytkach; okucia pochwy miecza jednosiecznego;

dat.: Per. III/IV = B1 OR (chyba nieco zbyt późne), raczej A2

lit.: Hagberg, Stjernquist, Rasch 1991, 190-191.

7. Träskvälder, Ksp. Tingstäde, Götland

grób? (zabytki odkryte podczas prac budowlanych w przepalanej ziemi pod brukiem kamiennym; brak kości) 4x miecz jednosieczny; fragm. miecza jednosiecznego; okucia pochwy; 7x grot; umbo stożkowate odpowiadające typowi Bohnsack 3-4; umbo z kolcem; kółko żelazne; osełka z kamienia;

dat.: FR2? = A2?

lit.: Nylén 1955, 225-226, 313-314, ryc. 206 -207.

8. Vallbys, Ksp. Hogrän, Götland

grób 5 (pod kurhanem)

przynajmniej sześć mieczy jednosiecznych (odpowiadających typom W I i II); okucia pochwy; przynajmniej osiem grotów (jeden zdobiony wytrawianym ornamentem); umbo z kolcem; 2 x umbo odpowiadające typowi B. 3-4; imacz o dużych kolistych płytkach; nity; fragm. brązowej fibuli oczkowanej (jej związek z grobem nie jest pewny); fragm. sprzączki;

dat.: Per III? = A2?

lit.: Nylén 1955, 80-81, ryc. 184-187.

EGZEMPLARZE NALEŻĄCE PRZYPUSZCZALNIE DO TEGO TYPU

9. Ölstorp, Fivelstad socken, Östergötland

grób

umbo z kolcem; fragm. imacza; trzewik pochwy miecza; grot;

dat.: FR2 = A2

lit.: Nicklasson 1997, 194, 195 ryc. 7.

10. Ringstad Mo, Götland

2 przemieszane groby

2 miecze jednosieczne (odpowiadające typowi W D); grot; umbo typu?; umbo z kolcem; fibula odpowiadająca typowi K; dat.: wg Nicklasson 1997 b. niepewne, zarówno FR2 jak i FR5

lit.: Oxenstierna 1945, 49; Nicklasson 1997, 212.

11. Sjögestad, Sjögestad socken, Östergötland

grób

umbo z kolcem; miecz jednosieczny (odpowiadający typowi W II); fragm. okuć pochwy; grot;

dat.: FR2 = A2

lit.: Nicklasson 1997, 202, 203 ryc. 55.

B) UMBA Z KOLCEM Z MŁODSZEGO OKRESU PRZEDRZYMSKIEGO

12. Agersig, Ringkøbig amt, Dania

grób 5

umbo z kolcem

dat.: MOP

lit.: Nielsen 1975, 93; Martens 1998, 172 przyp. 18; uprzejma inf. M. Watt.

13. Alby, Ksp. Hulterstad, Öland

grób

umbo z kolcem (wzór „Gösslunda”); imacz J.1; miecz jednosieczny (brak części rękojeści);

dat.: „późny okres lateński”

lit.: Helgesson, Königsson 1972-73, 84-93.

14. Bindsiggård, Ålborg amt, Dania

grób

umbo typu B 5/7; miecz dwusieczny K I; grot;

dat.: IIB (Martensa) = A3

lit.: Martens 1998, 171.

15. Bukkensbjerg, Svendborg amt, Dania

grób 6

silnie zniszczone umbo z kolcem;

dat.: Bukkensbjerg faza Ia = A3/B1

lit.: Albrechtsen 1954, 38; Dobrzańska, Liversage 1991, 74, 83, 95, 102 ryc. 4:3.

grób 11

fragmenty umba z kolcem; fragmenty grotu; fragmenty miecza dwusiecznego w pochwie;

dat.: Bukkensbjerg faza Ia = A3/B1

lit.: Albrechtsen 1954, 38; Dobrzańska, Liversage 1991, 75, 81, 83, 95, 103 ryc. 5:1

16. Damgård, Skanderborg amt, Dania

grób D

umbo z kolcem

dat.: MOP

lit.: niepublikowane.

17. Dons, Vejle amt, Dania

grób 1

umbo z kolcem; miecz dwusieczny;

dat.: MOP

lit.: wzmiankowane przez Klindt-Jensen 1949, s. 214, 216; inf. M. Watt.

18. Drengsted, Tønder amt, Dania

cmentarzysko

3x umbo z kolcem

dat.: MOP

lit.: Nielsen 1975, 93; uprzejma inf. M. Watt.

19. Farre, Vejle amt, Dania

grób 1

umbo z kolcem B.7A; grot; miecz dwusieczny; brązowy trzewik pochwy;

dat.: „1 w. p.n.e.”

lit.: Thorvilosen 1951, 76-77.

20. Fra Fæsted, Haderslev amt, Dania

grób

umbo z kolcem; miecz dwusieczny; grot; nóż;

- dat.: „1 w. p.n.e.”
lit.: Neergaard 1916, 246-248; Klindt-Jensen 1949, 215-216.
- 21. Gösslunda**, Hulterstad socken, Öland
grób 24
umbo z kolcem (wzór „Gösslunda”); imacz J.1; fg, miecza jednosiecznego (odpowiadającego typowi W II); okucia pochwy; grot;
dat.: Per. III = A3
lit.: Hagberg, Stjernquist, Rasch 1996, 328- 329.
- 22. Harnebjerg**, Svendborg amt, Dania
grób 4A – B
umbo z kolcem;
dat.: Harnebjerg faza Ia = Becker IIIb = A3
lit.: Dobrzańska, Liversage 1983, 227, ryc. 5
grób 6
umbo z kolcem; grot;
dat.: Harnebjerg faza Ia = Becker IIIb = A3
lit.: j.w., 228, ryc. 6.
grób 21
fragm. umba z kolcem; grot; brzytwa;
dat.: Harnebjerg faza Ia = Becker IIIb = A3
lit.: j.w., 231, ryc. 10.
grób 23
umbo z kolcem (wzór „Großromstedt”); grot;
dat.: Harnebjerg faza Ia = Becker IIIb = A3
lit.: j.w., 231, ryc. 11.
grób 29
fragm. umba z kolcem;
dat.: Harnebjerg faza Ia = Becker IIIb = A3
lit.: j.w., 232, ryc. 12.
grób 32
umbo z kolcem (wzór „Großromstedt”); miecz dwusieczny; brzytwa żelazna; nożyce;
dat.: A3
lit.: Albrechtsen 1954, 41, tabl. 10.
grób 35
umbo z kolcem; miecz dwusieczny; pochwa; grot; brzytwa żelazna;
dat.: A3
lit.; j.w., 41, tabl. 11.
- 23. Hasmark Vestermark**, Odense amt, Dania
cmentarzysko
umbo z kolcem
dat.: MOP
lit.: niepublikowane.
- 24. Hedegård**, Skanderborg amt, Dania
cmentarzysko
umbo z kolcem
dat.: MOP
lit.: Madsen 1995; uprzejma inf. M. Watt.
- 25. Hee**, Ringkøbing amt, Dania
grób 1
umbo z kolcem
dat.: MOP
lit.: Nielsen 1975, 93, 96; Martens 1998, 172.
- 26. Højgård**, Haderslev amt, Dania
grób I
umbo z kolcem; miecz dwusieczny (odpowiadający typowi K I); grot; brązowe okucia rogu do picia A.2; fibula brązowa (tzw. Rechteckfibel); trzewik pochwy;
dat.: „1 w. p.n.e.”
lit.: Jørgensen 1988-89, 120-125.
- 27. Karensdal**, Ribe amt, Dania
grób 2
umbo z kolcem (B.7B); grot; nóż; brzytwa;
dat.: A3
lit.: Hvass 1985, s 366. tabl. 160.
grób 3
umbo z kolcem
dat.: MOP
lit.: niepublikowane.
- 28. Langå**, Odense amt, Dania
grób 3
umbo z kolcem (wzór „Großromstedt”); miecz dwusieczny (odpowiadający typowi K I) w pochwie; kocioł brązowy z żelaznym brzegiem; grot; 2 x grot z zadziarami; pierścień złoty;
dat.: Per. III b? = A3
lit.: Albrechtsen 1954, 31, tabl. 6.
- 29. Møgeltønder**, Tønder amt, Dania
cmentarzysko
2 x umbo z kolcem
dat.: MOP
lit.: niepublikowane.
- 30. Over Lerte**, Haderslev amt, Dania
cmentarzysko
umbo z kolcem
dat.: MOP
lit.: niepublikowane.
- 31. Ravnholdt**, Ribe amt, Dania
grób
umbo z kolcem (reperowane?)
dat.: MOP
lit.: Nielsen 1975, 93; Klindt-Jensen 1949, 214; Martens 1998, 172 przyp. 18.
- 32. Sønder Vilstrup**, Vejle amt, Dania
grób 5
umbo z kolcem (wzór „Großromstedt”); miecz dwusieczny (K III?); fragm. pochwy brązowej zdobionej puncowanym ornamentem; miecz jednosieczny; grot; 2 x nóż; nity i ozdobne tarczki na nity; fragm. fibuli o konstrukcji późnolatańskiej;
dat.: Per. III b = A3
lit.: Jørgensen 1968, 48-53.
- 33. Tarm**, Ringkøbing amt, Dania
cmentarzysko – nieopublikowane w całości; brak również publikacji zespołów grobowych
lit.: Hansen 1985, 93-102.
- 34. Tudvad**, Vejle amt, Dania
grób K
umbo z kolcem (wzór „Gösslunda”); fragm. miecza jednosiecznego; grot; nóż; pierścień ze złota; fibula M. lub N;
dat.: Per. IIIb = A3
lit.: Becker 1961, 200-201, tabl. 122.

grób P

umbo z kolcem

dat.: MOP

lit.: wzmiankowane Klindt-Jensen 1949, 214, 216.

grób 2

umbo z kolcem

dat.: MOP

lit.: wzmiankowane Klindt-Jensen 1949, 214, 216.

35. Vogn, Hjørring amt, Daniagrób 21

umbo B.7B ze zdobionymi brązem nitami; imacz; miecz dwusieczny w pochwie żelaznej; grot; 3x nóż; brzytwa półksiężycowata; fibula żelazna (derywat typu K)

dat.: Per. IIIa = Martens IIB = A3

lit.: Martens 1996, 232 ryc. 10, 239.

grób 35 (być może materiał z dwóch przemieszanych grobów)

umbo B.5; umbo B.7; miecz K I; nóż; złoty pierścień;

dat.: Martens IIB = A3

lit.: Martens 1998, 172.

36. Bingen, Kr. Mainz-Bingen, Niemcygrób 1

umbo z kolcem (wzór „Großromstedt”); 2 x grot (z tego jeden o wycinanym liściu);

dat.: LTD2

lit.: Lenz-Bernhard, Bernhard 1991, 265, 267.

37. Ehestorf-Vahrendorf, Kr. Harburg, Niemcygrób w wiadrze brązowym z 1911r.

umbo B.7A; nożyce z brązu; fibula brązowa; fragm. fibuli srebrnej A.II24/26; fragm. brązowej fibuli A.III45/46; kółko z brązu; brązowe okucia pasa; wiadro brązowe E.31;

dat.: B1 OR

lit.: Wegewitz 1962, 7-8, tabl. 2; tabl. 59; Adler 1993, Beilage 3.

38. Gallberg, Kr. Braunschweig, Niemcyz cmentarzyska

umbo z kolcem (wzór „Großromstedt”);

dat.: MOP

lit.: Krone 1935, 420-422, tabl. VII.

39. Gödnitz, Kr. Zerbst, Niemcygrób

umbo z kolcem B.7A; imacz o trapezowatych płytkach; grot;

dat.: „1 w. p.n.e.”

lit.: Seyer 1976, 56-59, 194, tabl. 34.

40. Görbitzhausen, Kr. Arnstadt, Niemcygrób

umbo z kolcem B.7A; 2 x grot; fragm. pochwy żelaznej miecza dwusiecznego; imacz J.1; nóż; nożyce; dolne okucie rogu do picia (typ B.1 Andrzejowskiego);

dat.: „um Chr. Geburt” = A3

lit.: Caemmerer 1927, 83-91.

41. Großromstedt, Kr. Apolda, Niemcy

(pominięte zostały tu formy reperowane, wtórnie przerebione poprzez dodanie kolca do uszkodzonej pokrywy)

grób vor 1907. O 4

umbo z kolcem (wzór „Großromstedt”); imacz J.1; nóż łukowaty; fragm. fibuli M-a;

dat.: Zeitgruppe 1? = A3 MOP

lit.: Eichhorn 1927, 238-239.

grób vor 1907. O 14

umbo z kolcem (wzór „Großromstedt”); imacz J.1; miecz dwusieczny w pochwie żelaznej; długi grot; nóż łukowaty;

dat.: A3 MOP

lit.: j.w., 240-241.

grób 1907. 9

fragm. umba z kolcem (wzór „Großromstedt”); 2 x imacz J.1; miecz dwusieczny w pochwie (przód: Br, tył: Fe); nóż łukowaty;

dat.: A3 MOP

lit.: j.w., 242-243.

grób 1907. 48

umbo z kolcem B.7A (b. masywny i długi kolec); fragm. imacza; nożyce; fibula M-a;

dat.: Zeitgruppe 1 = A3 MOP

lit.: j.w., 246-247.

grób 1908. K 46

umbo z kolcem B.7A; ozdobne nakładki na nity; fragm. imacza J.1; miecz dwusieczny w pochwie (przód: Br, tył: Fe); nóż łukowaty; brązowe okucie pasa; fragm. fibuli; kocioł brązowy E.8;

dat.: LTD2 = A3

lit.: j.w., 254-255.

grób 1908. K 63

umbo z kolcem (odpowiada typowi Zielsing B1); fragm. imacza; miecz dwusieczny w pochwie żelaznej; krótki grot; nóż łukowaty; fragm. fibuli M-a; kocioł brązowy E.8;

dat.: Zeitgruppe 1 = A3 MOP

lit.: j.w., 256-257.

grób 1908. K 76

umbo z kolcem B.7B; fragm. imacza J.1; miecz dwusieczny w pochwie (przód: Br, tył: Fe); grot; nóż łukowaty; 2 x fibula M-a;

dat.: Zeitgruppe 1 = A3 MOP

lit.: j.w., 258-259.

grób 1908. K 79

umbo z kolcem B.7A (b. długi kolec); imacz J.3; fragm. żelaznej pochwy miecza; grot;

dat.: A3 MOP

lit.: j.w., 258-259.

grób 1908 n

umbo z kolcem B.7A (b. długi kolec); fragm. imacza; okucia brzegu tarczy; miecz dwusieczny w pochwie żelaznej; grot; nóż łukowaty; fragm. fibuli;

dat.: A3 MOP

lit.: j.w., 270-271.

grób 1908. E 23

umbo z kolcem; grot; nóż łukowaty; fibula M-a;

dat.: Zeitgruppe 1 = A3 MOP

lit.: j.w., 262-263.

grób 1908. E 45

umbo z kolcem B.7A; imacz J.1; ozdobne brązowe nakładki na nity; grot; nóż łukowaty; 2 x fibula M-a;

dat.: Zeitgruppe 1 = A3 MOP

lit.: j.w., 266-267.

grób 1909. 40

umbo z kolcem (wzór „Großromstedt”); grot; nóż łukowaty;
 dat.: A3 MOP
 lit.: j.w., 276-277.
grób 1910. 4
 umbo z kolcem B.7A (b. długi kolec); fragm. okuć brzegu tarczy; miecz dwusieczny; pochwa (przód: Br, tył: Fe); grot; fibula srebrna A.18a;
 dat.: Zeitgruppe 1 = A3 MOP
 lit.: j.w., 276-277.
grób 1910. 7
 fragm. umba z kolcem; imacz J.1; ozdobne nakładki na nity; miecz dwusieczny w pochwie żelaznej; grot o wycinanym liściu; nóż łukowaty; fragm. fibuli o konstrukcji późnolateńskiej;
 dat.: Zeitgruppe 2 = A3 MOP
 lit.: j.w., 278-279.
grób 1910. 35
 umbo z kolcem B.7A; okucie brzegu tarczy; długi grot; tok; nożyce; fibula M; fragm. fibuli;
 dat.: Zeitgruppe 2 = A3 MOP
 lit.: j.w., 282-283.
grób 1910. 44
 umbo z kolcem B.7B (b. długi kolec); grot; nóż łukowaty;
 dat.: A3 MOP
 lit.: j.w., 282-283.
grób 1910. 57
 umbo z kolcem (wzór „Großromstedt”); imacz J.1; grot; nóż łukowaty;
 dat.: A3 MOP
 lit.: j.w., 284-285.
grób 1910. n. b.
 umbo z kolcem (wzór „Großromstedt”); imacz; miecz dwusieczny; pochwa (przód: Br, tył: Fe); fibula M-a;
 dat.: Zeitgruppe 1 = A3 MOP
 lit.: j.w., 292-293.
grób 1910. n. c.
 umbo z kolcem (wzór „Großromstedt”); miecz dwusieczny w pochwie żelaznej; grot; nóż łukowaty;
 dat.: A3 MOP
 lit.: j.w., 292-293.
grób 1910. n. d.
 umbo z kolcem (wzór „Großromstedt”); imacz; imacz J.1; grot; wiadro brązowe E.18; brązowa fibula oczkowata;
 dat.: Zeitgruppe 3 = B1 OR
 lit.: j.w., 292-293.
grób 1911. 123
 umbo z kolcem B.7B (b. długi kolec); fragm. pochwy miecza dwusiecznego; grot;
 dat.: A3 MOP
 lit.: j.w., 308-309.
grób 1911. n.
 umbo z kolcem (wzór „Großromstedt”); imacz J.3; grot; nóż łukowaty; okucie rogu do picia D.1d; fibula N; fibula M; fibula oczkowata; fragm. fibuli;
 dat.: B1a OR
 lit.: j.w., 310-311.
grób 1912. 7
 umbo z kolcem B.7B; grot;

dat.: A3 MOP
 lit.: j.w., 312-313.
 1913, 15
 fragm. umba z kolcem; grot;
 dat.: A3 MOP
 lit.: j.w., 316-317.
grób z 1926 r.
 umbo z kolcem B.7A; imacz J.1; okucia brzegu tarczy; ozdobne brązowe nakładki na nity; miecz dwusieczny w pochwie żelaznej; długi grot; nóż oraz trzewik pochwy od noża; nożyce; nożyk sierpikowaty; dolne okucie rogu do picia; fibula N.; ostrogi (tzw Kreisplattensporen); kocioł brązowy E.8;
 dat.: Zeitgruppe 2 = A3 MOP
 lit.: j.w., 316-317.
42. Hamburg-Langenberg, Niemcy
grób +9
 umbo z kolcem (= Zieling B1); krótki grot; nożyce; brzytwa półksiężycowata;
 dat.: Adler – Stufe 1 = B1 OR
 lit.: Wegewitz 1965, 21, tabl. 1.
grób +19
 umbo z kolcem (= Zieling B1); imacz J.1; sprzączka ósemkowata; dwa krótkie groty;
 dat.: Adler – Stufe 1 = A3/B1
 lit.: j.w., 14, 22, tabl. 3.
grób 12
 umbo z kolcem (= Zieling B1); miecz jednosieczny; okucia tade, Niemcy
grób 38
 umbo z kolcem B.7A; grot
 dat.: „Spätlatènezeit” = A3
 lit.: Wegewitz 1937, 16, tabl. 7.
grób 100
 umbo z kolcem B.7A; grot
 dat.: „Spätlatènezeit” = A3
 lit.: j.w., 24, tabl. 11.
grób 110
 umbo z kolcem (wzór „Gösslunda”); imacz; miecz jednosieczny; grot; okucia brzegu tarczy; 5 nitów od umba; fibula o konstrukcji późnolateńskiej; nożyce; sprzączka żelazna; brzytwa półksiężycowata;
 dat.: „Spätlatènezeit” = A3
 lit.: j.w., 25-26, tabl. 12.
grób 139
 umbo z kolcem; imacz; krótki grot; fragm. blachy brązowej; fibulo o konstrukcji późnolateńskiej;
 dat.: B1a? OR
 lit.: j.w., 31, tabl. 15.
„grób” (Leichenbrandschüttung) X
 umbo z kolcem; imacz; brzytwa półksiężycowata; fibula N; grot;
 dat.: A3 MOP
 lit.: j.w., 43, tabl. 18.
grób 156
 umbo z kolcem; imacz; okucia brzegu tarczy; nóż; mały grot; fragm. fibuli o konstrukcji późnolateńskiej;
 dat.: Adler – Stufe 1 = B1 OR?

lit.: j.w., 33, tabl. 21.

grób 185

umbo z kolcem; okucia brzegu tarczy; miecz jednosieczny (odpowiadający W II); okucia pochwy; nożyce; krótki g

46. Naumburg, Kr. Naumburg, Niemcy

grób 21

fragm. umbra z kolcem; grot; brązowy ażurowy trzewik pochwy;

dat.: horyzont Großromstedt = LTD2

lit.: Spehr 1968, 246, 247 ryc. 9, 266, 285- 287.

47. Nienbüttel, Kr. Uelzen, Niemcy

grób w wiadrze brązowym (Eimergrab A)

umbo z kolcem B.7B (zdobione wałkami poprzecznymi na kolcu); imacz J.1; okucia brzegu tarczy; miecz dwusieczny; pochwa żelazna z brązowym trzewikiem, zdobiona srebrnymi aplikacjami; grot; grot zdobiony puncowanum ornamentem; nożyce; 3x nóż; brzytwa; fibula A.18b;

dat.: „pierwsze dziesięciolecia n.e.”

lit.: Drescher 1969, 19-23, 36.

48. Putensen, Kr. Harburg, Niemcy

„grób” (Leichenbrandlager) B 409

umbo z kolcem (wzór „Großromstedt”); miecz jednosieczny (odpowiada W III);

dat.: LTD2

lit.: Wegewitz 1972, 236-240, 246-248, tabl. 52.

49. Schkopau, Kr. Merseburg, Niemcy

grób 27

fragm. umbra z kolcem (wg autorów publikacji J.4a);

dat.: LTD2

lit.: Schmidt, Nitzschke 1989, 54, tabl. 6.

grób 44

fragm. umbra z kolcem (wg autorów publikacji J.4a); miecz dwusieczny; fragm. pochwy (przód z blachy brązowej, tył z żelaznej); nity i zdobione nakładki na nity; grot; wiadro brązowe E.18;

dat.: LTD2

lit.: j.w., 57, tabl. 10-11.

grób 50

umbo z kolcem (wzór „Schkopau”); miecz dwusieczny; fragm. pochwy (przód z blachy brązowej, tył z żelaznej); grot; ostrogi (tzw. Kreisplattensporen); fibula J; 2 x fibula M.; kocioł E.8;

dat.: LTD2

lit.: j.w., 58, tabl. 14-15.

grób 124

umbo z kolcem (wzór „Großromstedt”); krótki grot; fibula N;

dat.: LTD2

lit.: j.w., 68, tabl. 30.

grób 136

umbo z kolcem B.7A; grot; nity od umbra; nożyk sierpi-kowaty; fibula M.;

dat.: LTD2

lit.: j.w., 69, tabl. 33.

grób 143

fragm. umbra z kolcem (wg autorów publikacji J.4a); fibula M.;

dat.: LTD2

lit.: j.w., 70, tabl. 34.

grób 168

umbo z kolcem (wzór „Gösslunda”); grot; nity od umbra; fragm. miecza dwusiecznego w pochwie; kocioł E.8;

dat.: LTD2

lit.: j.w., 73, tabl. 40.

grób 178

umbo z kolcem (wzór „Schkopau”); grot; nity od umbra; nożyk sierpi-kowaty; 2 x fibula M.;

dat.: LTD2

lit.: j.w., 75, tabl. 44.

grób 199

umbo z kolcem (wzór „Großromstedt”); grot; fibula N;

dat.: LTD2

lit.: j.w., 78, tabl. 50.

grób 214

umbo z kolcem (wzór „Schkopau”); nity od umbra; imacz; grot; fibula N;

dat.: LTD2

lit.: j.w., 80, tabl. 54.

grób 217

umbo z kolcem (wzór „Schkopau”); nity od umbra; grot;

dat.: LTD2

lit.: j.w., 81, tabl. 56.

grób 220

umbo z kolcem (B.7A? – b. krótki kolec); miecz dwusie-czny; pochwa (przód z blachy brązowej, tył z żelaznej) zdobiona puncowanym ornamentem; grot; fragm. noża;

nożyce; 2 x fibula M; kocioł E.6;

dat.: LTD2

lit.: j.w., 81 – 82, tabl. 57 – 58.

grób 224

umbo z kolcem (wzór „Schkopau”); nity od umbra; grot; tok; nożyce; ośelka kamienna;

dat.: LTD2

lit.: j.w., 82, tabl. 60.

grób 225

umbo z kolcem (wzór „Schkopau”); nity od umbra; grot; nożyk sierpi-kowaty;

dat.: LTD2

lit.: j.w., 83, tabl. 59.

grób 239

umbo z kolcem (wzór „Schkopau”); zdobione nakładki na nity; okucia brzegu tarczy; grot; fibula M.;

dat.: LTD2

lit.: j.w., 85, tabl. 65.

50. Schwennenz, Kr. Pasewalk, Niemcy

znal. luźne

umbo z kolcem B.7A;

dat.: MOP

lit.: Wołagiewiczowie 1963, 56, 113, tabl. XXV: 5.

51. Stevelin, Kr. Greifswald, Niemcy

grób

umbo z kolcem B.7B; nity od umbra; grot; fibula N;

dat.: LTD2 = A3 MOP

lit.: Keiling 1993, 119-129.

52. Voigstedt, Kr. Artern, Niemcy

grób 5

umbo z kolcem B.7A; imacz J.2 (Adler typ Fa1); grot;

dat.: odpowiada fazie 2 cment. Schkopau (Schmidt, Nitzschke 1989, 37) = od 20r. p.n.e. do przełomu er = A3
lit.: Kleemann 1997, 14-15, 21-22.

53. Wederath

grób 805

2 x umbo z kolcem (wzór „Großromstedt”); miecz dwusieczny (bez rękojeści); nożyce;

dat.: ok. r. 30 p.n.e.

lit.: Haffner 1989, 229-238.

54. Weiden, Kr. Zerbst, Niemcy

grób

umbo z kolcem (wzór „Großromstedt”); grot;

dat.: LTD

lit.: Voigt 1940, 168, tabl. VIII: 9-11.

55. Wiebendorf, Kr. Hagenow, Niemcy

grób 621

umbo z kolcem (wzór „Gösslunda”); imacz; krótki grot; nóż; nożyk sierpikowaty; sprzączka; pinceta;

dat.: LTD2/B1a? OR

lit.: Keiling 1984, 56, tabl. 86, 154.

56. Alésia, Dép. Cote d'Or, Francja

z oppidum

umbo z kolcem

dat.: LTD2a/D2b = ok. 54-52r. p.n.e.

lit.: Sievers 1995, 139, 153-154, ryc. 31: 2.

KULTURA OKSYWSKA

57. Będziechowo, pow. Słupsk, woj. pomorskie, st. 8

znal. luźne

umbo z kolcem B.7A;

dat.: MOP

lit.: Bohnsack 1938, 139; Wołagiewiczowie 1963, 55, 100, tabl. IV: 4.

58. Buczek, pow. Białogard, woj. zachodnio-pomorskie mat. przemieszany z niesystematycznie badanego cmentarzyska

2 x umbo z kolcem (egz. nr 5 z katalogu Wołagiewiczów to typ B.7A)

dat.: MOP

lit.: Wołagiewiczowie 1963, 107-108, tabl. XXI.

59. Chełmno, woj. kujawsko-pomorskie

grób 11

umbo z kolcem; miecz dwusieczny K.I; 2 x grot;

dat.: MOP

lit.: Kostrzewski 1919, 284, 285, 288, 296, 298; wg Łęgi 1938, 13: „...zapinka późnolateńska”.

grób 25

umbo z kolcem; grot z zadziarami; tok; fibula M.;

dat.: MOP

lit.: Kostrzewski 1919, 284, 285, 288, 296, 298; wg Łęgi 1938, 15: „...bez inwentarza”.

grób 56

umbo z kolcem; fragm. imacza; grot; tok;

dat.: MOP

lit.: Łęga 1938, 19-20, 93; Kostrzewski 1919, 284, 285, 288, 296, 298.

grób 60

umbo z kolcem; miecz dwusieczny w drewnianej (!) pochwie; 2 x grot; /rysunki miecza i umba wydają się być raczej odbiciem inwencji rysownika niż faktycznego wyglądu zabytków/

dat.: MOP

lit.: Łęga 1938, 20-21; Schuchhardt 1935, 220 ryc. 192: b, m; Kostrzewski 1919, 284, 285, 288, 296, 298.

grób 129

umbo z kolcem; miecz jednosieczny (W I?); trzewik pochwy; grot z zadziarami; fibula o konstrukcji późnolateńskiej (M albo N);

dat.: A3? MOP

lit.: Łęga 1938, 33; Kostrzewski 1919, 284, 285, 288, 296, 298.

60. Dębczyno, pow. Białogard, woj. zachodnio-pomorskie

grób 3

umbo z kolcem B.7A; okucia brzegu tarczy; miecz t. III; pochwa K.III; grot typu IIC Wołagiewiczów;

dat.: A3 MOP

lit.: Machajewski, Sikorski 1985, pl. 323.

61. Gdańsk-Wrzeszcz

grób 13

umbo z kolcem; imacz; grot;

dat.: MOP

lit.: Bohnsack 1938, 135-139.

62. Gdynia-Oksywie

grób

umbo z kolcem B.7A; imacz; miecz jednosieczny typu W II; grot;

dat.: A3 MOP

lit.: Kietlińska 1973, s. 108-109.

grób 57

umbo z kolcem; imacz; 2 x grot; pinceta;

dat.: A3? MOP

lit.: Zaborowski 1991-92, 89-90; Bohnsack 1938, 134-139.

grób 179

umbo z kolcem; imacz; grot o wycinanym liściu; tok;

dat.: A3? MOP

lit.: Zaborowski 1991-92, 89-90; Bohnsack 1938, 134-139.

63. Jeżyce, pow. Koszalin, woj. zachodnio-pomorskie

grób

umbo z kolcem (wzór „Großromstedt”); imacz J.1; sprzączka do pasa; topór?; przęśliki;

dat.: MOP

lit.: Magdaliński 1934, 157 ryc. 19.

64. Karwin, pow. Kołobrzeg, woj. zachodnio-pomorskie

grób

umbo z kolcem B.7A; 3x grot;

dat.: A3? MOP

lit.: Wołagiewiczowie 1963, 56, 109, tabl. XIX: 1a-e.

65. Kopaniewo, pow. Lębork, woj. pomorskie

grób VIII

umbo z kolcem; grot zdobiony wytrawianym ornamentem;

dat.: A3? MOP

lit.: Wołagiewiczowie 1963, 55, 99, tabl. I: 3, 9.

66. Malbork-Wielbark, woj. pomorskie

grób 850

umbo z kolcem; umbo stożkowe typu?; miecz dwusieczny; grot; nóż;
dat.: A3? MOP

lit.: Bohnsack 1938, tabl. 7: 1-2.

grób 854

umbo z kolcem; miecz dwusieczny;
dat.: A3? MOP

lit.: Andrzejowski, Martens 1996, 27, 51 tabl. XXI.

znal. luźne?

umbo z kolcem B.7A;

dat.: MOP

lit.: Bohnsack 1938, tabl. 9: 3.

67. Miechęcino, pow. Kołobrzeg, woj. zachodnio-pomorskie

ze zniszczonego cmentarzska

fragmenty umba z kolcem;

dat.: MOP

lit.: Wołagiewiczowie 1963, 109, tabl. XXIII: 1.

68. Niemica, pow. Sławno, woj. zachodnio-pomorskie

grób 45

umbo z kolcem B.7A; imacz J.3; grot; szczypczyki; fibula M;
dat.: A3 MOP

lit.: Wołagiewiczowie 1963, 105, tabl. XIV.

grób 48

umbo z kolcem (wzór „Großromstedt”); grot zdobiony;
grot z zadziarami;

dat.: A3 MOP

lit.: Wołagiewiczowie 1963, 105, tabl. XV.

grób 70

umbo z kolcem (wzór „Großromstedt”); imacz J.3; grot;
fibula M;

dat.: A3 MOP

lit.: Wołagiewiczowie 1963, 105, tabl. XVI.

69. Pórchleb, pow. Świdwin, woj. zachodnio-pomorskie

grób? (znalezisko z 1940r.)

umbo z kolcem; grot;

dat.: MOP

lit.: Wołagiewiczowie 1963, 109-110, tabl. III: 11-12.

70. Pruszcz Gdański, st. 4

grób 18

umbo z kolcem; grot; tok; nóż; fibula J;

dat.: A2/A3? MOP

lit.: Bohnsack 1938, 134-139.

st. 10

grób 71A

umbo z kolcem (wzór „Großromstedt”); imacz J.3; miecz
jednosieczny W II; fragm. okucia pochwy; grot o wytrawianym liściu; tok; pinceta; fragm. fibuli I ?;

dat.: A3 MOP

lit.: Pietrzak 1997, 19-20, tabl. XVII – XVIII.

grób 102

umbo z kolcem (wzór „Großromstedt”); grot (typ IIA Wołagiewiczów);

tok; fibula D-E?;

dat.: A3

lit.: j.w., 23, tabl. XXX.

grób 103

umbo z kolcem B.7A; imacz J.1; okucia brzegu tarczy;
grot; brzytwa;

dat.: A3 MOP

lit.: j.w., 23, tabl. XXXI-XXXII.

grób 128

umbo z kolcem B.7A; miecz jednosieczny W III; fragm.
okuć pochwy; grot; brzytwa;

dat.: A3 MOP

lit.: j.w., 26, tabl. XLIII.

grób 243

umbo z kolcem (wzór „Großromstedt”); imacz J.3; grot;
pinceta z brązu; fibula M;

dat.: A3 MOP

lit.: j.w., 41, tabl. LXXXIII.

grób 300

umbo z kolcem B.7A; fragm. okuć brzegu tarczy; miecz
jednosieczny W III; fragm. okuć pochwy; grot; przęślik;
krzesiwo?; fragm. fibuli typu?; fibula N;

dat.: A3 MOP

lit.: j.w., 48, tabl. CIV-CV.

grób 434 – pochówek podwójny?

dwa umba z kolcem (jedno B.7A); imacz J.1; dwa groty;

dat.: A3 MOP

lit.: j.w., 62, tabl. CXXX.

grób 492

umbo z kolcem (wzór „Großromstedt”); imacz J.2; miecz
jednosieczny W II; okucia pochwy; grot; pinceta brązowa;

sprzączka okrągła do pasa;

dat.: A3 MOP

lit.: j.w., 69, tabl. CXLIV-CXLV.

71. Rogowo, pow. Białogard, woj. zachodnio-pomorskie,
stan. 9

grób 19

umbo z kolcem (wzór „Großromstedt”); imacz J.2; miecz
jednosieczny W II; okucia pochwy; grot typu IIA
Wołagiewiczów; fibula N;

dat.: A3 MOP

lit.: Machajewski, Sikorski 1985, pl. 324.

72. Rosnowo, pow. Koszalin, woj. zachodnio-pomorskie
materiał przemieszany – groby z 1921r.

dwa umba z kolcem B.7 (jeden z zgzemplarzy – B.7A);
dat.: MOP

lit.: Bohnsack 1938, 139; Wołagiewiczowie 1963, 56, 106,
tabl. XVIII.

73. Rządź (Grudziądz-Rządź), woj. kujawsko-pomorskie

grób 1 z 22.11.1883 r.

umbo z kolcem; imacz; miecz dwusieczny; tok; fibula
lateńska;

dat.: MOP

lit.: Anger 1890, 11-12.

grób 6 z 05.04.1884r. wg Hachmanna B6

umbo z kolcem; grot;

dat.: MOP

lit.: j.w., 13.

grób 13 z 05.04.1884r. wg Hachmanna B13

umbo z kolcem; miecz dwusieczny; grot; ćwiek żelazny;
2 x nóż; pinceta;

dat.: MOP

lit.: j.w., 13.

grób 12 z 10.10.1887r. wg Hachmanna E 12

umbo B.7 (wg Angera stożkowate); grot o zdobionym i wycinanym liściu; grot z zadziorami; 2 x nóż żelazny; 2 x ostrogi lateńskie; fibula o konstrukcji późnolateńskiej;

dat.: A3? MOP

lit.: Hachmann 1951, 91.

grób 4 z 10.10.1887r. wg Hachmanna E 4

umbo z kolcem; miecz dwusieczny (K I?); grot z zadziorami; grot o wycinanym liściu, zdobiony wytrawianym ornamentem;

dat.: A3 MOP

lit.: j.w., 16, tabl. 6: 1-5.

grób B2 z 14.10.1887r. wg Hachmanna A b 2

umbo z kolcem; grot; fibula M;

dat.: A3 MOP

lit.: Anger 1890, 18, tabl. 10: 14.

grób B5 z 14.10.1887r. wg Hachmanna A b 5

umbo z kolcem – forma archaiczna? – kołec z guzkiem; miecz dwusieczny (K III?); grot o wycinanym liściu; tok; fibula lateńska;

dat.: A3 MOP

lit.: j.w., 18, tabl. 5: 7.

grób 15 z 27.10.1887r. wg Hachmanna G 15

umbo z kolcem b.7A; grot o wycinanym liściu; fibula M; imacz J.3;

dat.: A3 MOP

lit.: j.w., 20-21, tabl. 2: 2; 5: 2.

grób 3 z 29.10.1887r. wg Hachmanna G 3

umbo B.7 (wg Angera stożkowate); grot o zdobionym i wycinanym liściu; grot z zadziorami; tok; nożyce; pinceta; nóż; imacz J.3; 2 x fibula o konstrukcji późnolateńskiej;

dat.: A3 MOP

lit.: Hachmann 1951, 91-92.

grób 158 z 02.05.1888 r.

umbo z kolcem; grot o wycinanym liściu;

dat.: A3? MOP

lit.: Anger 1890, 27.

znal. luźne

umbo z kolcem;

dat.: MOP

lit.: j.w., 10.

74. Skowarcz, pow. Pruszcz Gdański, woj. pomorskie

znaleziska luźne z cmentrzyska

4x umbo z kolcem;

dat.: MOP

lit.: Kostrzewski 1919, 299; Antoniewicz 1929, ryc. 26.

grób 48

umbo z kolcem; miecz jednosieczny; grot o wycinanym i zdobionym liściu; nożyk półksiężycowaty;

dat.: A3? MOP

lit.: Kostrzewski 1919, 299.

75. Warszkowo, pow. Sławno, woj. zachodnio-pomorskie

grób 24

umbo z kolcem (wzór „Großromstedt”); imacz J.1; miecz jednosieczny W I; okucia pochwy;

dat.: A3 MOP

lit.: Wołagiewicz 1965, 184-185, tabl. V; Bohnsack 1938, 139, ryc. 16.

grób 219

umbo z kolcem B.7A; grot; fragm. fibuli typu?;

dat.: A3? MOP

lit.: Wołagiewicz 1965, 211, tabl. XXVIII; Bohnsack 1938, 139.

76. Wygoda, pow. Białogard, woj. zachodnio-pomorskie

grób 14

umbo z kolcem B.7A; imacz J.3; grot typu IIA_Wołagiewiczów; fibula N;

dat.: A3 MOP

lit.: Machajewski, Sikorski 1985, pl. 325.

grób 73

umbo z kolcem B.7A; grot; brzytwa; fibula M;

dat.: A3 MOP

lit.: Machajewski 1996, 196, 211 ryc. 4.

KULTURA PRZEWORSKA

77. Brzyków, pow. Trzebnica, woj. dolnośląskie

grób 2

fragm. umba z kolcem; zachowany w pochwie miecz dwusieczny III/5; grot; 2 x nóż; ośelka kamienna;

dat.: A3 MOP

lit.: Pescheck 1939, 79 ryc. 76, 170.

78. Ciecierzyn, pow. Kluczbork, woj. opolskie

grób 89

fragm. umba z kolcem; nity od umba; fragm. okuć brzegu tarczy; grot W IIA; fragm. nożyc?; sprzączka Madyda-Legutko A14; fibula M/N; fragm. fibuli A.67?;

dat.: A3/B1a

lit.: Martyniak, Pastwiński, Pazda 1997, 24, tabl. LXXXIX.

grób 114

fragm. umba z kolcem; nity od umba; fragm. imacza J.1; grot W IB; grot W III; nóż; szydło; fragm. okuć końca pasa;

fragm. fibuli M;

dat.: A3 MOP

lit.: j.w., 26, tabl. CXI – CXII.

79. Dobrzankowo, pow. Przasnysz, woj. mazowieckie

znal. luźne z cmentarzyska

umbo z kolcem (wzór „Großromstedt”?);

dat.: MOP

lit.: Okulicz 1971, 158 ryc. 47: f.

80. Kamieńczyk, pow. Wyszaków, woj. mazowieckie

grób 179

umbo z kolcem B.7A; imacz J.3; okucia brzegu tarczy; ozdobne nakładki na nity; grot o wycinanym liściu; 2 x nóż; szydło?;

dat.: A3/B1 OR

lit.: Dąbrowska 1997, 44-45, tabl. XCVII- XCVIII.

81. Kuznocin, pow. Sochaczew, woj. mazowieckie

z cmentarzyska

umbo z kolcem

dat.: MOP

lit.: Kostrzewski 1919a, s.16 ryc. 31.

82. Lemany, pow. Pułtusk, woj. mazowieckie

grób 48

umbo z kolcem (wzór „Lemany”); miecz dwusieczny typu

III/7; grot z zadziorami; nożyce; nożyk sierpikowaty; szydło; pierścień brązowy; fibula M; fragm. fibuli M; dat.: A3 MOP

lit.: Niewęgłowski 1972, 245-246.

grób 122

umbo z kolcem; grot o wycinanym liściu; grot;

dat.: A3 MOP

lit.: j.w., 245-246.

Łady Nowe, gm. Iłów, woj. Płock

z cmentarzyska

umbo z kolcem (wg Niewęgłowskiego jest to umbo typu B.7, natomiast w karcie katalogowej PMA zabytek ten określony został jako typ J.7a)

dat.: ?

lit.: Niewęgłowski 1972, 251.

83. Masów, pow. Ryki, woj. lubelskie

grób 40

umbo z kolcem (wzór „Lemany”); miecz jednosieczny typu przejściowego W II/III; okucia pochwy; nóż; nożyk sierpikowaty; fibula N;

dat.: A3 MOP

lit.: Gurba 1958, 326-330.

84. Mielno, pow. Inowrocław, woj. kujawsko-pomorskie z niesystematycznie badanego cmentarzyska

umbo z kolcem

dat.: MOP

lit.: Zielonka 1970, 197, tabl. 4: 9.

85. Modła, pow. Mława, woj. mazowieckie

grób 53/81

umbo z kolcem (= Zieling B1); imacz J.5; grot o wycinanym liściu; grot z zadziorami; nóż; nożyk sierpikowaty; igła żelazna; sprzączka ósemkowata; sprzączka okrągła; dat.: A3/B1 OR

lit.: Grzymkowski 1986, 229, ryc. 4, 5.

86. Murzynno, pow. Inowrocław, woj. kujawsko-pomorskie ze zniszczonego cmentarzyska?

umbo z kolcem;

dat.: MOP

lit.: Kostrzewski 1919, 298.

87. Nowy Młyn, gm. Lubień Kuj., woj. Włocławek

grób 2

umbo z kolcem B.7B (b. długi kolec); grot; nóż; nożyk sierpikowaty;

dat.: B1? OR (większość ceramiki odpowiada już formom wczesnorzymskim)

lit.: Kaszewska 1969, 109, tabl. III.

88. Piotrków Kujawski, pow. Radziejów, woj. kujawsko-pomorskie

grób 25

umbo z kolcem B.7B; imacz J.2; zachowany w pochwie miecz dwusieczny III/7; grot; nóż; nożyk sierpikowaty; szydło;

dat.: A3 MOP

lit.: Kaszewska 1962, 15-16, tabl. XXV- XXVI.

89. Rzęzawy, pow. Sieradz, woj. łódzkie

grób 18

fragm. umbra z kolcem; fragm. imacza J.3?; grot o liściu zdobionym wytrawianym ornamentem;

fragm. fibuli żelaznej; okucie żelazne; oselka z piaskowca; dat. A3 MOP (wg Dąbrowskiej A2/A3)

lit.: Jasnosz 1966, 247-250.

90. Siemiechów, pow. Łask, woj. łódzkie

grób 24

umbo z kolcem (b. słabo wyodrębnionym); fragm. umbra B.1?; miecz jednosieczny W I;

dat.: A2? MOP

lit.: Jażdżewska 1985, 112, 114, tabl. II.

91. Stupsk-Kolonia, pow. Mława, woj. mazowieckie

ze zniszczonego cmentarzyska

umbo z kolcem B.7B;

dat.: MOP

lit.: Niewęgłowski, Okulicz 1964, 276, 277

ryc. 4:f

92. Tuczo, pow. Inowrocław, woj. kujawsko-pomorskie

ze zniszczonego cmentarzyska

fragm. umbra z kolcem (wg J. Kostrzewskiego 2 egzemplarze);

dat.: MOP

lit.: Kostrzewski 1919, t. II; s. 91; Makiewicz 1975, 127, tabl. IV:14.

93. Wesółki, pow. Kalisz, woj. wielkopolskie

grób 13

umbo z kolcem B.7B; nity; 2 x grot; fibula M;

dat.: A3 MOP

lit.: Dąbrowscy 1967, s. 20-22.

grób 27

umbo z kolcem

dat.: A3 MOP

lit.: j.w., 37-38.

grób 53

umbo z kolcem B.7B (b. długi kolec); nity od umbra; miecz jednosieczny W III; okucia pochwy; grot o wycinanym liściu; krótki grot; 3 x nóż; szydło

dat.: A3 MOP

lit.: j.w., 59-60.

grób 67

umbo z kolcem B.7A; nity od umbra; 2 x imacz J.1; grot; nóż sierpikowaty;

dat.: A3 MOP

lit.: j.w., 70-71.

Wymysłowo, pow. Kościan, woj. wielkopolskie

grób 84

umbo z wysokim kolcem, zaopatrzone w 21 (!) nitów o małej średnicy, określone przez Jasnosza jako J.7; okucia brzegu tarczy; grot z zadziorami; 2 x ostroga J.46; nożyce żelazne; brązowa sprzączka do pasa A/AX;

dat.: ?

lit.: Jasnosz 1951, 54-55, ryc. 61.

T. Dąbrowska (1988, 208) podaje następujące wyposażenie grobu: umbo B.7; fibula N; fibula A.18.

94. Zadowice, pow. Kalisz, woj. wielkopolskie

grób 627

umbo z kolcem B.7B; miecz dwusieczny III; grot o wycinanym i zdobionym wytrawianym ornamentem liściu; grot; nóż; brzytwa; nożyce;

dat.: A3 MOP

lit.: Kaszewska 1978, tabl. I: 22, 27, 28.

95. Zagorzyn, pow. Kalisz, woj. wielkopolskie
grób 14

umbo z kolcem (wzór „Großromstedt”); fibula K;
dat.: A3? B1? OR (ceramika charakterystyczna dla
wczesnego okresu rzymskiego)

lit.: Dąbrowski 1970, 345, 346 ryc. 14.

96. Hohenlepte, Kr. Zerbst, Niemcy
grób

umbo z kolcem; grot; grot z zadziorami; fibula A.2

dat.: LTD2

lit.: Seyer 1976, 195 nr 260, tabl. 34.

97. Kollig, Kr. Mayen-Koblenz, Niemcy
grób 6

umbo z kolcem; grot; ostrogi t. późnolateńskiego; fibula
brązowa; nóż; sprzączka okrągła do pasa;

dat.: LTD2/B1

lit.: Oesterwind 1989, 229, tabl. 24: A1-13.

98. Mainzweiler, Kr. Sankt Wendel, Niemcy
grób

umbo z kolcem; grot

dat.: LTD1?

lit.: Kollig, Schähle 1968, 60-64.

99. Würzburg, Stadtkreis, Niemcy

grób 2

umbo z kolcem; miecz dwusieczny; grot; brzytwa żelazna;
szydło żelazne;

dat.: LTD2

lit.: Pescheck 1978, 297-298, tabl. 138.

100. Grubno, pow. Chełmno, woj. kujawsko-pomorskie
grób 9

umbo z kolcem;

dat.: MOP

lit.: Mathes, Schmidt 1898, 35 ryc. 23. – Kostrzewski
1919, t. II, 44.

101. Rychłocice, pow. Wieluń, woj. łódzkie
grób 5

fragmenty umba z kolcem; fragmenty miecza dwusiecz-
nego;

dat.: A3

lit.: Lipińska 1959, 254.

102. Wola Książęca (Twardów), pow. Jarocin, woj.
wielkopolskie

ze zniszczonego cmentarzyska

umbo z kolcem B.7A; imacz J.1;

dat.: MOP

lit.: Kostrzewski 1916, 31, 33 ryc. 48.

LITERATURA

- Adler W.
1993 *Studien zu germanischen Bewaffnung. Waffenmitgabe und Kampfweise im Niederelbegebiet und im übrigen Freien Germanien um Christi Geburt*, Bonn.
- Albrectsen E.
1954 *Fynske Jernaldergrave I. Førromersk jernalder*, København.
- Almgren O., Nerman B.
1923 *Die ältere Eisenzeit Gotlands*, Stockholm.
- Andrzejowski J.
1991 *Okucia rogów do picia z młodszego okresu przedrzymskiego i okresu wpływów rzymskich w Europie środkowej*, MSiW, T. 6, 7- 120.
- Andrzejowski J., Martens J.
1996 *The Wielbark – Cemetery. Information on Unpublished Material from the Personal Files of Carl-Axel Moberg*, [w:] Kokowski A. (red.), *Studia Gothica*, T. I, Lublin, 19-73.
- Anger S.
1890 *Das Gräberfeld zu Ronsden im Kreise Graudenz*, Danzig.
- Antoniewicz W.
1929 *Archeologia Polski. Zarys czasów przedhistorycznych i wczesnodziejowych ziem Polski*, Warszawa.
- Becker C. J.
1961 *Førromersk Jernalder i Syd- og Midtjylland*, København.
- Bierbrauer V.
1994 *Archäologie und Geschichte der Goten vom 1.-7. Jahrhundert. Versuch einer Bilanz*, „Frühmittelalterliche Studien”, T. 28, 51-172.
- Bohnsack D.
1938 *Die Burgunden in Ostdeutschland und Polen während des letzten Jahrhunderts v. Chr.*, Leipzig.
- Caemmerer E.
1927 *Ein germanisches Kriegergrab bei Görbitzhausen bei Arnstadt*, „Jahresschrift für die Vorgeschichte der sächsisch – thüringischen Länder”, T. 15, 83-91.
- Dąbrowscy I. i K.
1967 *Cmentarzysko z okresu późnolateńskiego i wpływów rzymskich w Wesołkach, pow. Kalisz*, Wrocław-Warszawa-Kraków.
- Dąbrowska T.
1988 *Wczesne fazy kultury przeworskiej. Chronologia – zasięg – powiązania*, Warszawa.
- 1996 *Frühe Stufen der Przeworsk – Kultur. Bemerkungen zu den Kontakten mit Südeuropa*, [w:] Woźniak Z. (red.), *Kontakte längs der Bernsteinstraße (zwischen Caput Adriae und den Ostseegebieten) in der Zeit um Christi Geburt*, Kraków, 127-142.
- 1997 *Kamieńczyk. Ein Gräberfeld der Przeworsk – Kultur in Ostmasowien*. „Monumenta Archaeologica Barbarica”, T. 3, Kraków.
- Dąbrowski K.
1970 *Cmentarzysko z okresu późnolateńskiego w Zagorzynie, pow. Kalisz*, SA, T. 22, 331-397.
- Dobrzańska H., Liversage D.
1983 *The Weapon Cemetery at Harnebjerg on Langeland, Denmark*, „Studien zur Sachsenforschung”, T. 4, 223-291.
- 1991 *The Weapon Cemetery at Bukkensbjerg – a clue to social order in first century Langeland*, „Studien zur Sachsenforschung”, T. 7, 71-112.
- Drescher H.
1969 *Untersuchungen über zwei römischen Bronzegefäße aus Nienbüttel und Westerwanna im Niedersächsischen Landesmuseum, Hannover*, „Die Kunde” N. F., t. 20, 17-47.
- Eichhorn G.
1927 *Der Urnenfriedhof auf der Schanze bei Großromstedt*, Leipzig.
- Grzymkowski A.
1986 *Wstępne wyniki badań na brytualnym cmentarzysku ciałopalnym i szkieletowym z okresu rzymskiego w Modle, gm. Wiśniewo, woj. Ciechanów*, SA, T. 38, 223-258.

- Gurba J.
1958 *Grób wojownika z późnego okresu lateńskiego z Masowa w pow. garwolińskim*, „Przegląd Archeologiczny”, T. 10, 326-330.
- Hachmann R.
1951 *Das Gräberfeld von Rondsden (Rządź), Kreis Graudenz (Grudziądz) und die Chronologie der Spätlatènezeit im östlichen Mitteleuropa*, „Archaeologia Geographica”, T. 2, 79-96.
- Haffner A.
1989 *Die Kriegergräber 805 und 809 vom Ende der Latènezeit. Zur Bedeutung des Beigabensplittings*, [w:] Haffner A. (red.), *Gräber – Spiegel des Lebens. Zum Totenbrachttum der Kelten und Römer am Beispiel des Tereverer – Gräberfeldes Wederath – Belginum*, Mainz, 229-238.
- Hagberg U. E., Stjernquist B., Rasch M. (red.)
1991 *Ölands Järnåldersgravfält*, T. II, Kalmar.
1996 *Ölands Järnåldersgravfält*, T. III, Kalmar.
- Hansen T. E.
1985 *2000 årig gravplads – samt gårde og marker under Tarm by*, „Fram”, 93-102.
- Helgesson U., Königsson E. S.,
1972-73 *En förromersk vapengrav från Alby på Öland*, „Tor”, T. 15, 84-93.
- Hvass S.
1985 *Hodde. Et vestjysk landsbysamfund fra ældre jernalder*, „Arkæologiske Studier” vol. VII, Akademisk Forlag, København.
- Jahn M.
1916 *Die Bewaffnung der Germanen in der älteren Eisenzeit*, Würzburg.
- Jasnosz S.
1951 *Cmentarzysko z okresu późnolateńskiego i rzymskiego w Wymysłowie, pow. Gostyni*, „Fontes Archaeologici Posnanienses”, T. 2, 1-242.
1966 *Cmentarzysko kultury grobów jamowych w Rzęzawach, pow. Turek*, „Fontes Archaeologici Posnanienses”, T. 17, 237-266.
- Jażdżewska M.
1985 *Najciekawsze obiekty na stanowisku kultury przeworskiej w Siemiechowie nad górną Wartą*, „Prace i Materiały Muzeum Archeologicznego i Etnograficznego w Łodzi”, T. 32, 109-143.
- Jørgensen E.
1968 *Sønder Vilstrup – fundet. En gravplads fra ældre jernalder*, „Aarbøger for nordisk oldkyndighed og historie”, 32 -90.
1988-89 *Højgård, Arnering og Måde. Tre syd – og sønderjyske grave fra tiden omkring Kristi fødsel*, „Kuml”, 119-142.
- Kaszewska E.
1962 *Cmentarzysko kultury wenedzkiej w Piotrkowie Kujawskim, pow. Radziejów*, „Prace i Materiały Muzeum Archeologicznego i Etnograficznego w Łodzi”, T. 8, 6-77.
1969 *Cmentarzysko kultury wenedzkiej w Nowym Młynie, pow. Włocławek*, „Prace i Materiały Muzeum Archeologicznego i Etnograficznego w Łodzi”, T. 16, 107-134.
1978 *Zabytki celtyckie z cmentarzyska w Zadowicach*, „Prace i Materiały Muzeum Archeologicznego i Etnograficznego w Łodzi”, T. 25, 179-187.
- Keiling H.
1984 *Wiebendorf. Ein Urnenfriedhof der frühromischen Kaiserzeit im Kreis Hagenow*, Berlin.
1993 *Ein spätlatènezeitliches Waffengrab vom „Hohen Berg” bei Stevelin, Kr. Greifswald*, „Ausgrabungen und Funde”, T. 38, z. 3, 119-129.
- Kietlińska A.
1973 *Grób późnolateński z Gdyni-Oksywia*, WA, T. 38, z. 1, 108-109.
- Kleemann J.
1997 *Das Gräberfeld von Voigtstedt, Kyffhäuserkreis. Bemerkungen zu einem frühestkaiserzeitlichen Urnengräberfeld und einem gemischt – belegten Gräberfeld der späten Kaiserzeit in Nordthüringen*, „Ethnographisch – Archäologisches Zeitschrift”, T. 38, 1-38.
- Klindt-Jensen O.
1949 *Foreign Influences in Denmark's Early Iron Age*, „Acta Archaeologica”, T. 20, 1-231.
- Kolling A., Schähle W.
1968 *Saarländische Fundchronik 1966-67*, „Bericht der Staatlichen Denkmalpflege im Saarland”, T. 15, 41-82.
- Kostrzewski J.
1916 *Z badań nad przeszłością pradziejową Wielkopolski w ostatnim trzech latach*, Zapiski Muzealne. Wydawnictwo Towarzystwa Muzealnego w Poznaniu, z. 1, 22-38.
1919 *Die ostgermanische Kultur der Spätlatènezeit*, Leipzig.
1919a *Kultura lateńska (La Tène) na obszarze b. Królestwa Polskiego*, „Przegląd Archeologiczny”, T. 1, z. 1-2, 2-27.
- Krone O.
1935 *Zwei germanische Gräberfelder der Spät-La-Tène-Zeit im Lande Braunschweig*, „Mannus”, T. 27, z. 3/4, 407-423.
- Lenz-Bernhard G., Bernhard H.
1991 *Das Oberrheingebiet zwischen Caesars gallischen Krieg und der flavischen Okkupation (58v.-73n. Chr.) – Eine siedlungsgeschichtliche Studie*, „Mitteilungen des historischen Vereins der Pfalz”, T. 89, 1-347.
- Lipińska A.
1959 *Wykaz nabytków Muzeum Archeologicznego w Poznaniu w latach 1943-1944*, „Fontes Arch. Posnanienses”, T. 10, 243-255.
- Łęga W.
1938 *Cmentarzysko lateńsko-rzymskie z Chelmna*, Toruń.
- Machajewski H.
1996 *Groby z elementami uzbrojenia odkryte na cmentarzysku ludności kultury oksywskiej w Wygodzie, woj. Koszalińskie*, [w:] Kokowski A. (red.), *Studia Gothica*, T. I, Lublin, 195-211.
- Machajewski H., Sikorski A.
1985 *Inv. Arch. Pologne*, z. LIII.
- Madsen O.
1995 *Hedegård – et center fra sen førromersk jernalder og ældre romertid i Midtjylland*, Archäologie in Schleswig 4. Symposium Wohlde 31.3.-1.4.1995, 20-36.
- Magdaliński G.
1934 *Die drei Latenefriedhöfe von Konikow, Geritz und Mersin*, „Mannus”, T. 26, 145-160.
- Makiewicz T.
1975 *Materiały ze zniszczonego cmentarzyska kultury przeworskiej w Tucznie koło Inowrocławia (stanowisko 3)*, „Fontes Archaeologici Posnanienses”, T. 26, 125-150.
- Martens J.
1996 *Die vorrömische Eisenzeit in Südkandinavien. Probleme und Perspektiven*, „Prähistorische Zeitschrift”, T. 71, z. 2, 218-243.
1997 *The Pre-Roman Iron Age in North Jutland*, [w:] Martens J. (red.), *Chronological Problems of the Pre-Roman Iron Age in Northern Europe. Symposium at the Institute of Prehistoric and Classical Archaeology University of Copenhagen, December 8, 1992*, Copenhagen, 107-137.

- 1998 *Local Development or Foreign Influences. On the Pre-Roman Iron Age of North Jutland*, [w:] Ilkjær J., Korkowski A. (red.), *20 lat archeologii w Mastomęczu*, T. II, Lublin, 157-195.
- Martyniak G., Pastwiński R., Pazda S.
1997 *Cmentarzysko kultury przeworskiej w Ciecierzynie, gmina Byczyna, woj. opolskie*, Wrocław.
- Mathes, Schmidt
1898 *Vorgeschichtliches Gräberfeld bei Grubno, Kr. Culm i. Wpr.*, „Nachrichten über deutsche Alterthumsfunde. Ergänzungsblätter zur Zeitschrift für Ethnologie”, T. 9, z. 3, 34-37.
- Neergaard C.
1916 *Sønderjylands jernalder*, „Aarbøger for nordisk oldkyndighed og historie”, T. 6, 227-302.
- Nicklasson P.
1996 *The Chronology of Weapons from the Pre-Roman Iron Age in Mainland Sweden and Öland*, „Lund Archaeological Review”, T. 2, 31-50.
1997 *Svärdet ljuger inte. Vapenfynd från äldre järnålder på Sveriges fastland*, Acta Archaeologica Lundensia, Series Prima in 4 N 22. Stockholm.
- Nielsen L.
1975 *Aspekter af det førromerske våbengravs miljø i Jylland*, Hikuin, T. 2, 89-96.
- Niewęgłowski A.
1972 *Mazowsze na przelomie er*, Wrocław-Warszawa-Kraków-Gdańsk.
- Niewęgłowski A., Okulicz J.
1964 *Cmentarzysko z okresów późnolateńskiego i rzymskiego w miejscowości Stupsk – Kolonia, pow. Mława, WA*, T. 30, 269-280.
- Nowakowski W.
1996 *Wista – Gotlandia – Niemen. Problem różnokierunkowych kontaktów nad Bałtykiem około przelomu er*, [w:] Korkowski A. (red.), *Studia Gothica*, T. I, Lublin, 219-225.
- Nylén E.
1955 *Die jüngere vorrömische Eisenzeit Gotlands*, Stockholm.
1992 *Völkerwanderungen in Makro- und Mikroformat. Wanderungen von und zu der Ostseekultur mit dem Gundestrupkessel und dem Havorring exemplifiziert. Die Gotenfrage in neuem Licht mit archäologischem Hintergrund*, [w:] Peregrinatio Gothica III. Symposium Fredrikstad, Norway, 1991. Universitetets Oldsaksamlings Skrifter, Ny rekke 14, Oslo, 167-176.
- Oesterwind B. C.
1989 *Die Spätlatènezeit und die frühe römische Kaiserzeit im Neuwieder Becken*, „Bonner Hefte zur Vorgeschichte”, T. 24.
- Okulicz J.
1971 *Cmentarzysko z okresów późnolateńskiego i rzymskiego w miejscowości Dobrzankowo, pow. Przasnysz, MSiW*, T. 1, 127-171.
- Oxenstierna E.
1945 *Die Urheimat der Goten*, Leipzig.
- Pescheck Ch.
1939 *Die frühwandalische Kultur in Mittelschlesien*, Leipzig.
1978 *Die germanischen Bodenfunde der römischen Kaiserzeit in Mainfranken*, Münchener Beiträge zur Vor- und Frühgeschichte 27, München.
- Peschel K.
1991 *Zur Chronologie und Struktur des elbgermanischen Gräberfeldes Großromstedt*, [w:] Horst F., Keiling H. (red.), *Bestattungswesen und Totenkult*, Berlin, 131-155.
- 1995 *Beobachtungen an zweigliedrigen Kesseln mit eisernem Rand*, „Alt-Thüringen”, T. 29, 69-94.
- Pietrzak M.
1997 *Pruszcz Gdański, Fundstelle 10. Ein Gräberfeld der Oksywie- und Wielbark-Kultur in Ostpommern*, Monumenta Archaeologica Barbarica, T. 4, Kraków.
- Rasch M.
1994 *The appearance of weapon graves in scandinavia around the Birth of Christ – some interpretations in the light of weapon graves from Öland*, [w:] von Carnap – Bornheim C. (red.), *Beiträge zu römischer und barbarischer Bewaffnung in den ersten vier nachchristlichen Jahrhunderten*. Marburger Kolloquium 1994, Lublin-Marburg, 223-231.
1997 *Förromersk järnålder på Öland*, [w:] Martens J. (red.), *Chronological Problems of the Pre-Roman Iron Age in Northern Europe. Symposium at the Institute of Prehistoric and Classical Archaeology University of Copenhagen, December 8, 1992*, Copenhagen, 45-73.
- Sahlström K. E.
1948 *Gravfältet på Kyrkbacken i Horns socken, Västergötland*, Stockholm.
- Schmidt B., Nitzschke W.
1989 *Ein Gräberfeld der Spätlatènezeit und der frühromischen Kaiserzeit bei Schkopau, Kr. Merseburg*, Halle.
- Schönberger H.
1952 *Die Spätlatènezeit in der Wetterau*, „Saalburg Jahrbuch”, T. 11, 21nn.
- Schuchhardt C.
1935 *Vorgeschichte von Deutschland*, Berlin.
- Seyer R.
1976 *Zur Besiedlungsgeschichte im nördlichen Mittelelbe – Havel – Gebiet um den Beginn unserer Zeitrechnung*, Berlin.
- Sievers S.
1995 *Die Waffen*, [w:] Reddé M., von Schnurbein S., Berrall P., Bénard J., Brouquier-Reddé V., Goguey R., Joly M., Köhler H.-J., Petit Ch., *Fouilles et recherches nouvelles sur les travaux de César devant Alésia (1991-1994)*, Bericht der RGK, T. 76, 73-158.
- Spehr E.
1968 *Zwei Gräberfelder der jüngeren Latène- und frühesten römischen Kaiserzeit von Naumburg (Saale)*, „Jahresschrift für mitteldeutsche Vorgeschichte”, T. 52, 233-290.
- Thorvilosen K.
1951 *En gravplads med Dødehus ved Farre*, Kuml, 75-90.
- Voigt Th.,
1940 *Die Germanen des 1. und 2. Jahrhunderts im Mittel-elbegebiet*, „Jahresschrift für Mitteldeutsche Vorgeschichte”, T. 32.
- Wołagiewicz R.
1965 *Cmentarzysko z okresu późnolateńskiego i rzymskiego w Warszkwowie, pow. Sławno*, „Materiały Zachodnio – Pomorskie”, T. 10, 179-280.
- Wołagiewiczowie M. D. i R.
1963 *Uzbrojenie ludności Pomorza Zachodniego u progu naszej ery*, Materiały Zachodnio – Pomorskie, t. 9, 9-166
- Wegewitz W.
1937 *Die langobardische Kultur im Gau Moswidi zu Beginn unserer Zeitrechnung*, Hildesheim-Leipzig.
1962 *Der Urnenfriedhof von Ehestorf – Vahrendorf im Kreise Harburg aus der vorrömischen Eisenzeit- und der älteren römischen Kaiserzeit*, Hildesheim.
1964 *Der Urnenfriedhof von Hamburg-Marmstorf*, Hildesheim.

- 1965 *Der Urnenfriedhof von Hamburg-Langembek*, Hildesheim.
 1972 *Das langobardische Brandgräberfeld von Putensen, Kr. Harburg*, Hildesheim.
 1984-85 *Bestattungen in importiertem Bronzegeräth in den Urnenfriedhöfen der jüngeren vorrömischen Eisen- und der älteren römischen Kaiserzeit im Gebiet beiderseits der Niederelbe*, „Hammaburg“ N. F., T. 7, 69-132.
 Zaborowski J.
 1991-92 *Uwagi o cmentarzysku w Gdyni-Oksywiu*, WA, T. 52, z. 1, 87-90.
- Zieling N.
 1989 *Studien zu germanischen Schilden der Spätlatène- und der römischen Kaiserzeit im freien Germanien*, BAR International Series 505, T. I-III.
- Zielonka B.
 1970 *Rejon Gopła w okresie późnolateńskim i rzymskim*, „Fontes Archaeologici Posnanienses”, T. 20, 147-218.

EINIGE ÜBERLEGUNGEN ÜBER DIE HERKUNFT UND VERBREITUNG DER VORRÖMISCHEN STANGENSCHILDBUCKEL ZUSAMMENFASSUNG

Die Stangenschildbuckel, die während der jüngeren vorrömischen Eisenzeit zahlreich in verschiedenen Fundlandschaften des barbarischen Europas auftreten, standen schon früh im Blickpunkt der archäologischen Forschung. Mit der vorliegenden Arbeit wird in Versuch unternommen, vor dem Hintergrund einer wesentlich vergrößerten Quellenbasis die Fragen der chronologischen und regionalen Gliederung dieser Fundkategorie erneut zu diskutieren.

Als Typ B.7 werden hier die Exemplare klassifiziert, die im großen und ganzen dem Typ Bohnsack 7 entsprechen. Dieser Typ wird in zwei Unterarten (B.7A – Taf. 1, 2, und B.7B – Taf. 3) aufgeteilt. An dieser Typ knüpft auch die Form „Schkopau“ (Taf. 4: 1, 2) an.

Die Stangenschildbuckel, die einen kurzen und manchmal massiven Stachel aufweisen, lassen sich in drei Formen teilen: „Großromstedt“ (Taf. 5); „Gösslunda“ (Taf. 4: 3, 4); „Lemany“ (Taf. 6: 1).

Einige ganz spezifische Merkmale weisen die Exemplare mit extrem breiten Kragen, großen Durchmesser und vier außergewöhnlich breiten Randnieten auf, die dem Typ A1b nach Zieling entsprechen, und in der vorliegenden Arbeit als „archaischer“ Typ bezeichnet werden (Taf. 7).

Aus den chronologischen Untersuchungen ergibt sich folgendes Bild:

1. Die älteste chronologische Stelle nehmen die Schildbuckel vom „archaischen“ Typ ein; sie gehören Stufe A2 der jüngeren vorrömischen Eisenzeit an.

2. In Ostgermanien (Przeworsk- und Oksywie – Kultur) sind die Stangenschildbuckel seit dem Anfang der Stufe A3 sicher nachweisbar.

3. Die zeitliche Untergrenze für Vorkommen der Stangenschildbuckel in Jütland entspricht dem mittleren Abschnitt der Stufe A3.

4. Ebenso in Mitteldeutschland tauchen die Stangenschildbuckel in der Stufe A3 (im mittleren Abschnitt) auf.

5. Im Niederelbegebiet kommen die Stangenschildbuckel erst kurz vor dem Ende der jüngeren vorrömi-

schen Eisenzeit vor.

Das Auftreten der Stangenschildbuckel im freien Germanien während der jüngeren vorrömischen Eisenzeit steht wahrscheinlich im Zusammenhang mit einigen Kulturströmungen, die aus dem Norden, aus Ostschweden, nach Süden verlaufen sind. Sowohl ihre frühe Zeitstellung (A2) als auch die rein nordeuropäische Verbreitung des „archaischen“ Typs läßt den Schluß zu, daß er als Vorbild der Stangenbuckel, die in verschiedenen Fundlandschaften südlich der Ostsee während der Stufe A3 erscheinen, angesehen werden kann. Der Entwicklungsprozeß dieser Schildbeschläge folgt höchstwahrscheinlich nicht aus den konischen Buckel vom Typ 5 und 6 nach Bohnsack; es scheint die Übernahme und Akzeptanz der neuen, aus Norden kommenden Kulturströmungen (also eine Art der Ideentransfer) im Vordergrund gestanden zu haben. Der Umfang und der Mechanismus dieses Rezeptionsvorgangs muß aber offen bleiben.

Mit der Analyse der vorrömischen Stangenschildbuckel werden in Germanien zumindest drei verschiedene Schildschemen sichtbar. 1.) Die Nordzone, die Ostschweden, Öland und Götland umfaßt, ist durch das Auftreten (in der Stufe A2) des Schildes mit dem Buckel vom „archaischen“ Typ charakterisiert. Diese Schilde sind immer mit Schildfesseln mit extrem großen, runden Nietplatten vergesellschaftet. 2.) Auf dem Gebiet Ostgermaniens sind die Schildbuckel mit langem Stachel (B.7A u. B.7B) am zahlreichsten vertreten. 3.) In Mitteldeutschland und in Jütland sind die Stangenschildbuckel eher als Folge der östlichen Einflüsse aus dem Gebiet der Przeworsk- und Oksywie – Kultur zu betrachten. Zudem scheinen die Impulse im Form der direkten Importe kaum vorstellbar zu sein.

Im Niederelbegebiet sind die Schilde mit einem Buckel versehen, der einen hohen Dach und kurzen Stachel aufweist. Diese Form taucht nebst der Waffenbeigabensitte auf, kurz vor dem Ende der jüngeren vorrömischen Eisenzeit. Von typochronologischen Gründen sei es zu bedenken, daß die einheimischen Schildbeschläge auf jütländische und mitteldeutsche Vorbilder zurückgehen.

Adres autora:

mgr Piotr Łuczkiwicz
 Katedra Archeologii UMCS
 Plac M. Curie-Skłodowskiej 4
 20-031 Lublin